



GAW 05/03

Teile-Nr. 188 037



# JET & WASH

GENERATION FUTURE

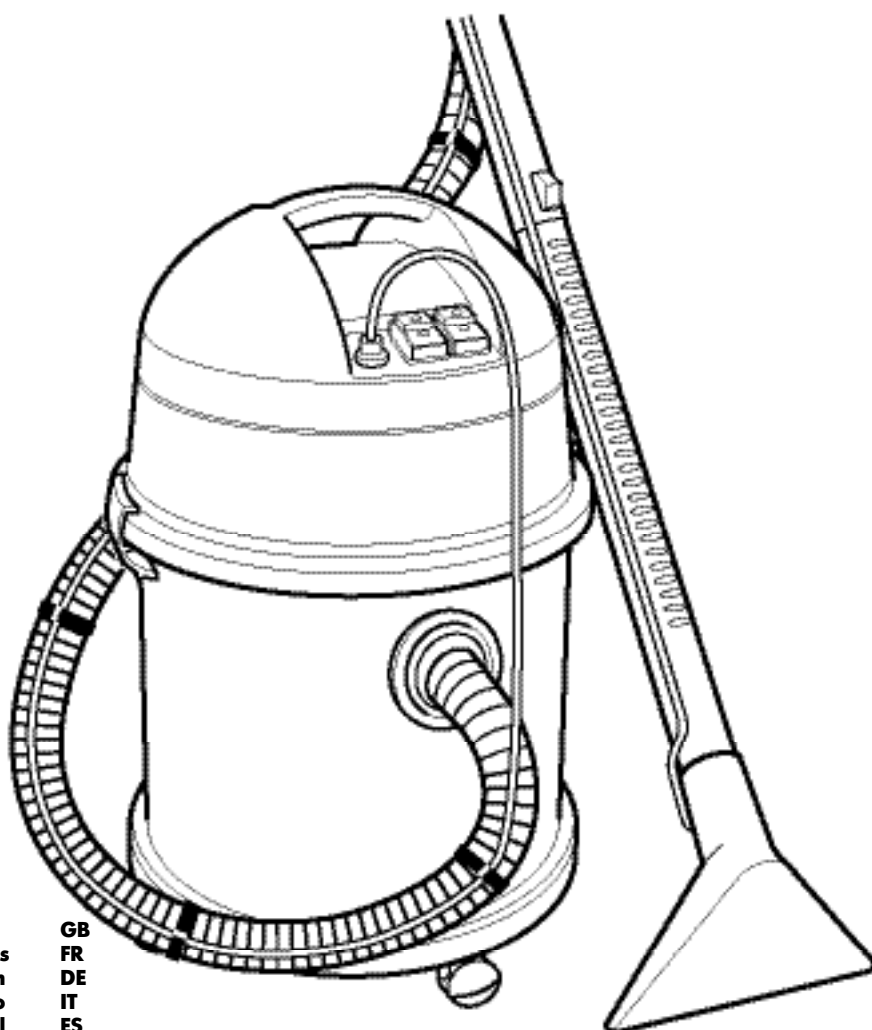

English	GB
Français	FR
Deutsch	DE
Italiano	IT
Español	ES
Português	PT
Vlaams/ Nederlands	BE/NL
Dansk	DK
Polski	PL

## USER INSTRUCTIONS

**Contents** **GB** **Page**

Illustration of appliance/identification of parts	3/6
Assembly diagrams	4/5
Safety points	6
Assembling the appliance	7
Dry vacuuming	7
Wet vacuuming	8
Spray extraction (shampooing)	8
If unexpected difficulties arise	10
Customer service	10

**Table des matières** **FR** **Page**

Schéma de l'appareil/identification des pièces	3/11
Schémas d'assemblage	4/5
Consignes de sécurité	11
Assemblage	12
Aspiration à sec	12
Aspiration humide	13
Injection-extraction (aspiration-lavage)	13
Aide en cas de difficultés imprévues	15
Service après-vente	15

**Inhalt** **DE** **Seite**

Geräteabbildung/Teileidentifizierung	3/16
Montageabbildungen	4/5
Sicherheitshinweise	16
Montage	17
Trockensaugen	17
Naßsaugen	18
Sprühextrahieren (Waschsaugen)	18
Hilfe bei eventuellen Störungen	20
Kundendienst	20

**Indice** **IT** **Pagina**

Illustrazioni dell'apparecchio/identificazione dei componenti	3/21
Illustrazioni di montaggio	4/5
Indicazioni di sicurezza	21
Montaggio dell'apparecchio	22
Aspirazione a secco	22
Aspirazione umida	23
Iniezione-estrazione (aspirazione con lavaggio)	23
In caso di guasto	25
Assistenza clienti	25

**Índice** **ES** **Página**

Ilustraciones del aparato / identificación de piezas	3/26
Ilustraciones de montaje	4/5
Advertencias de seguridad	26
Montaje	27
Aspiración seca	27
Aspiración húmeda	28
Extracción de pulverizado (aspiración con lavado)	28
Ayuda en caso de posibles fallos	30
Servicio Postventa	30

**Índice** **PT** **Página**

Ilustração do aparelho / identificação de peças	3/31
Apresentação da montagem	4/5
Instruções de segurança	31
Montagem do aparelho	32
Aspiração de sólidos	32
Aspiração de líquidos	33
Extracção com jacto (lavagem)	33
Ajuda em caso de avarias	35
Serviço de assistência a clientes	35

**Inhoud** **BE/NL** **Pagina**

Afbeelding apparaat/aanduiding onderdelen	3/36
Afbeeldingen montage	4/5
Veiligheidsinstructies	36
Montage	37
Droog zuigen	37
Nat zuigen	38
Sproeireinigen (shampoo)	38
Hulp bij eventuele storingen	40
Klantenservice	40

**Indhold** **DK** **Side**

Oversigt over apparatet/oversigt over dele	3/41
Samlingstegninger	4/5
Sikkerhedsbemærkninger	41
Samling af apparatet	42
Tørstøvsugning	42
Våd støvsugning	43
Sprøjtning/opsugning (shamponering)	43
Uventede problemer	45
Kundeservice	45

**Spis treści** **PL** **Strona**

Schemat urządzenia / Identyfikacja części	3/46
Schematy montażu	4/5
Uwagi dotyczące bezpieczeństwa	46
Montaż urządzenia	47
Odkurzanie na sucho	47
Odkurzanie na mokro	48
Odkurzanie przy pomocy rozpylonej wody (z użyciem szamponu)	48
Jeżeli wystąpią niespodziewane trudności	50
Serwis Klienta	50

Appliance diagram · Schéma de l'appareil · Geräteabbildung · Illustrazioni dell'apparecchio · Ilustraciones del aparato · Ilustração do aparelho · Afbeelding apparaat · Oversight over apparatet · Schemat urządzenia

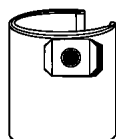
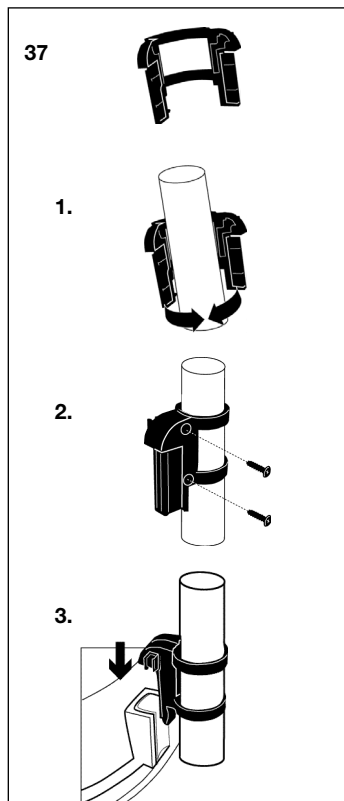
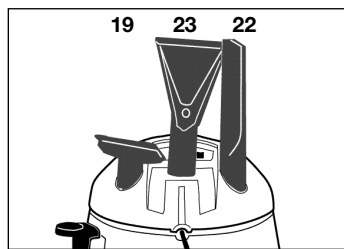
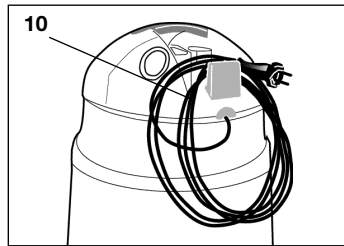
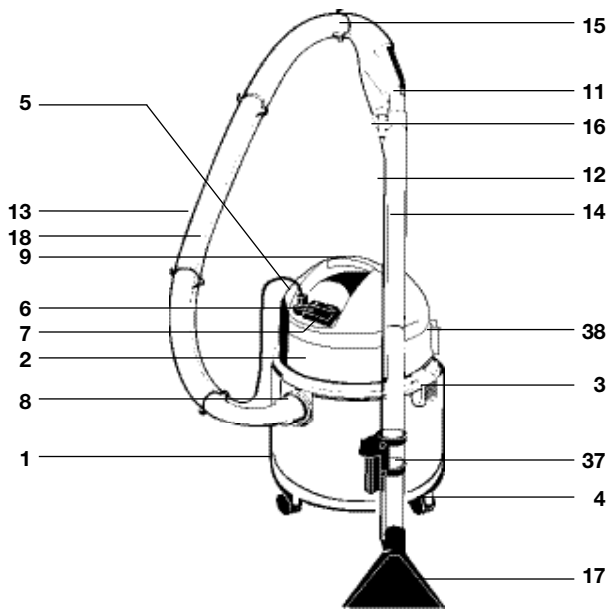

**Assembling the Appliance · Schémas d'assemblage · Montageabbildungen · Illustrazioni di montaggio · Ilustraciones de montaje · Montagem do aparelho · Montage · Samling af apparatet · Montaż urządzenia**

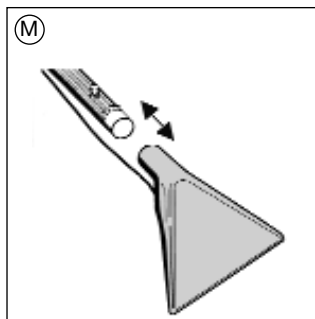
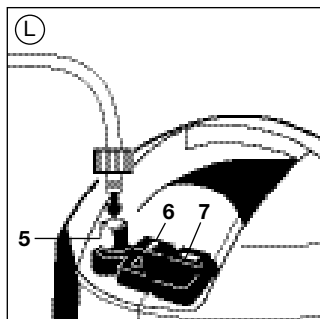
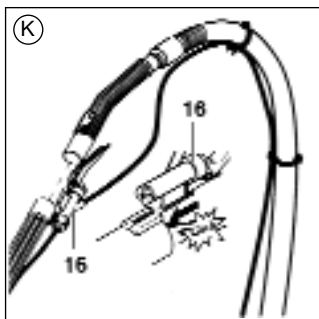
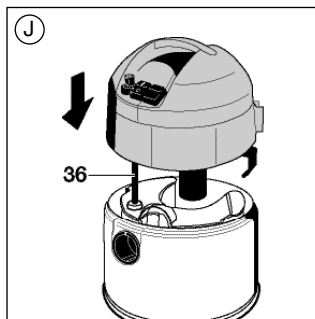
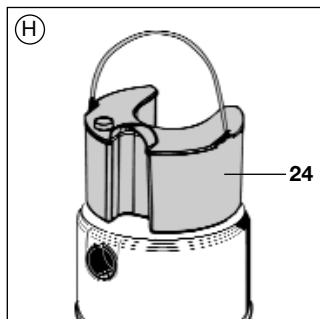
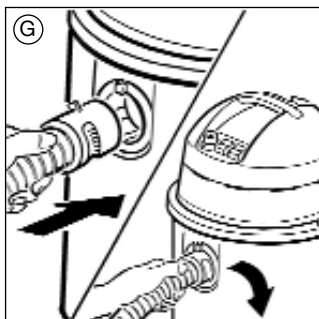
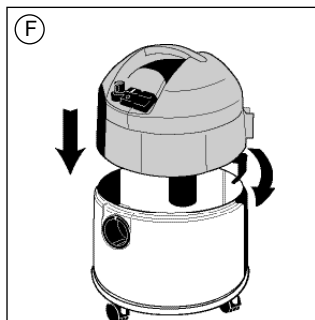
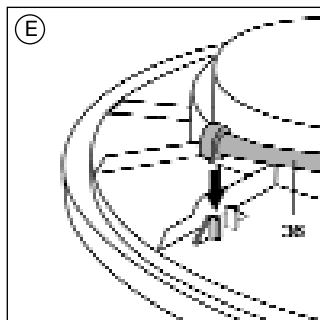
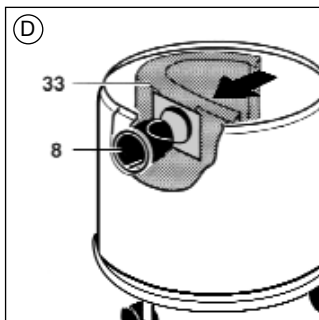
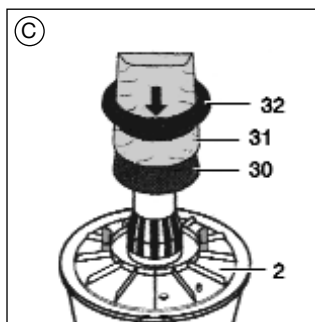
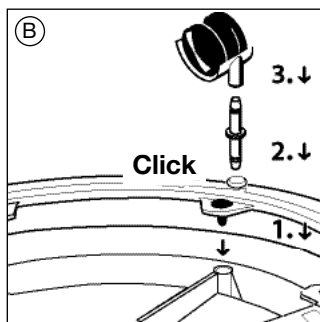
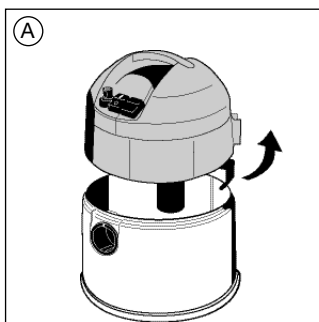

**Assembling the Appliance · Schémas d'assemblage · Montageabbildungen · Istruzioni di montaggio · Ilustraciones de montaje · Montagem do aparelho · Montage · Samling af apparatet · Montaż urządzenia**

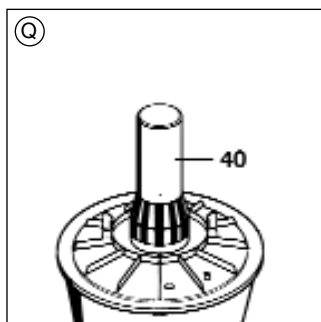
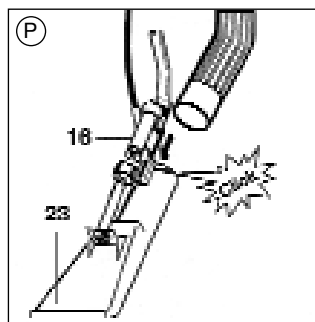
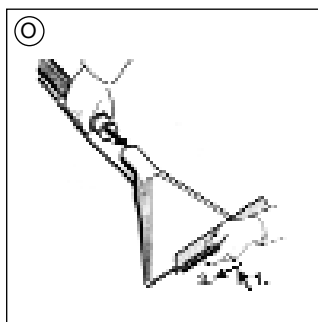
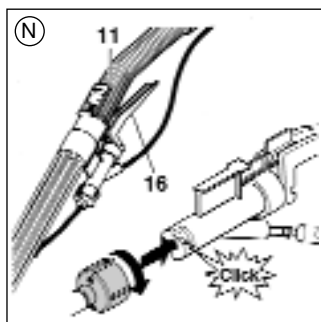

## Before operating appliance for the first time



**Please read through all of the information below carefully. The information provides important points for the safe use and the maintenance of the appliance. Please keep these operating instructions in a safe place and provide them to the next owner.**

## Part identification

1 = Collecting bin
2 = Motor block
3 = Snap fastener
4 = Castors
5 = Quick coupling
6 = On/Off switch
7 = On/Off pump switch (illuminated)
8 = Suction socket
9 = Carrying handle
10 = Mains cable
11 = Suction control
12 = Cleaning fluid hose (upper section)
13 = Flexible hose
14 = Suction tubes
15 = Hose clips
16 = Cut-off valve
17 = Carpet spray extraction nozzle
18 = Cleaning fluid hose (lower section)
19 = Upholstery nozzle
20 = Hard floor adapter
21 = Carpet nozzle
22 = Crevice Tool
23 = Upholstery spray extraction nozzle
24 = Cleaning fluid tank
25 = Textile cleaning fluid concentrate (Cleantex)
30 = Foam rubber filter
31 = Paper filter
32 = Clamping ring
33 = Paper filter bag
36 = Suction hose for cleaning fluid
37 = Suction tube
38 = Suction tube - park position
39 = Tube clips



## Safety Points

- HOOVER JET & WASH is intended for household use by adults.
- This product is double insulated and must not be earthed.  
**IMPORTANT:** The wires in the power cord are coloured in accordance with the following code:  
Blue-Neutral Red-Live  
**13 AMP FUSED PLUG ON UK MODELS ONLY**  
Connect only to an electricity supply at the voltage shown on the cleaner rating label
- Do not allow nozzles and tubes (when the appliance is switched on) to come within the proximity of the head – danger for eyes and ears, for example.
- Do not vacuum noxious substances or corrosive or solvent liquids.
- Never operate the appliance in rooms where inflammable materials are stored or where gases have formed.
- Materials such as petrol, paint thinner and heating oil can form explosive gases or mixtures by being subjected to centrifugal air from the appliance.
- Never vacuum hot ash or glowing objects.
- Check before every use to be sure that you have correctly fitted the filters required for the specific application.
- Do not vacuum toner dust! Toners such as those used in printers and copiers, can be electric conductors! Furthermore, it is possible that the appliance's filter system will not completely filter out toner dust, and in this way it can enter the air supply of the room.
- Acetone, acids and solvents can attack the materials used in this appliance.
- Extreme care is required when vacuuming stair carpets with your appliance. Ensure that the vacuum cleaner stands firmly on the step and take care that the flexible hose is not stretched beyond its actual length. When using the vacuum cleaner on stairs, always ensure that you hold the appliance steady with one hand.
- Do not leave the appliance unattended whilst it is switched on and ensure that children do not play around with the appliance.
- Always pull out the plug
  - if the appliance malfunctions during operation
  - before cleaning and maintenance
  - after use
  - when changing the filter.
- Never unplug the appliance by pulling at the cable, but only by removing the plug directly from the socket.
- Ensure that the main cable is not exposed to either

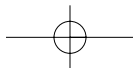
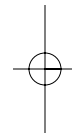
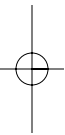

heat or chemical substances, nor that it is pulled across sharp edges or surfaces.

- Avoid using extension cables in wet rooms.
- Never repair damage to the appliance, to the accessories or to the cable (special cable required); have repairs done only by an authorised Hoover Service Engineer, because modifications to the appliance can pose a risk to your health. Ensure that only original spare parts and accessories are used.
- Do not expose the appliance to the elements, humidity or heating sources.
- Never aim the cleaning jet at people or animals, at electrical sockets or electrical appliances.
- After wet vacuuming, empty the collecting bin immediately.
- Chemicals such as the cleaning fluid concentrates should not be handled by children.
- The functionality and complete effectiveness of the appliance can only be warranted if you use original Hoover cleaning fluids.
- Persons with sensitive skins should avoid direct contact with the cleaning fluid.
- If cleaning fluid comes into contact with mucous membranes (eyes, mouth, etc.), immediately flush with water.

## We care about the environment

Do not simply throw out packing materials and old appliances!

### Packing materials:

Take the packing carton to paper recycling collection points.

Take the polyethylene (PE) plastic bag to collection points to be reused.

### What to do with the appliance after the end of its useful life:

Dispose of the appliance according to local regulations and pull out and cut off the mains cable beforehand.

## Assembly

- A** Undo the snap-on fasteners and lift the motor block.
- B** Place footing with the 4 holes to match with the holes on the underside of tank and fix it by plugging in the fixing elements.  
Push the castor wheels and the pegs into the footing until they snap into place.
- G To connect the suction hose**  
Push the suction hose connection piece into the tank suction connection and turn to the right as far as it will go. To remove the suction hose turn the connection piece to the left and pull out.

## Dry vacuuming

- !** After wet vacuuming, the appliance must be absolutely dry; dry off the flexible hose or tubes if necessary beforehand.  
**Never dry vacuum without filters or with damaged filters.**

- H** Remove the cleaning fluid tank.
- C** Assemble the foam rubber filter, tissue filter and clamping ring and fasten them with the turning clips.
- D** Press the Paper Filter Bag on the suction connection firmly and lay it against the wall of the collecting bin.
- E** Clip the hose for the cleaning fluid to the underside of the motor block.
- F** Place the motor block on top and secure it by means of snap-on fasteners.
- G** Connecting the flexible hose. Remove the hose by turning the hose connecting piece and withdrawing the hose.

Assemble the accessories you require.  
Connect the mains cable.

- L** Turn the appliance on with the On/Off switch.

**!** **The pump switch (7) must not light up.**

- i** Suction control (11, figure N) allows you to vary the suction power.
  - Sliding air trap closed = full suction power
  - Sliding air trap open = reduced suction power

## Wet vacuuming

- ⚠** Keep the float valve (40, fig. Q) clean and accessible at all times. It automatically interrupts vacuuming when the collecting bin is full.

When vacuuming out containers in which the liquid level is higher than the top of the collecting bin and which have a larger volume than the capacity of the collecting bin, liquid can continue to be vacuumed beyond the capacity of the collecting bin if the float valve is closed.

In such cases, vacuum only in partial amounts and intermittently empty the collecting bin.

Lift the tube and flexible hose out of the liquid first and then turn off the appliance afterwards, in order to prevent an afterflow of liquid.

- A** Open the snap-on fasteners and lift the motor block.
- ⚠** Remove the filters from the appliance, because they will otherwise be damaged (figures C and D).  
If the cleaning fluid tank is fitted, remove it (figure H).
- F** Place the motor block onto the collecting bin and snap shut with snap-on fasteners.  
Connect the mains cable.
- G** Connect flexible hose. Remove the hose by turning the hose connecting piece to the side and withdrawing the hose.
- N** Close the suction power control (11) on the handle.
- L** Switch on the appliance with the On/Off (6) switch.

**⚠** **The pump switch (7) must not light up.**

**⚠** After completion of wet vacuuming, please clean and dry the appliance and the accessories used.

## Spray extraction (shampooing) of carpets and hard floor coverings

**⚠** Shampoo only carpets which can be cleaned wet. Add cleansing agent in accordance with the label on the bottle and pour into the freshwater tank. Fine, hand-woven or non-colour-fast carpets should not be shampooed.

If the carpet has been shampooed before, it is possible that you will obtain a great deal of foam when you use HOOVER JET & WASH for the first time.

If this is the case, switch off the appliance and empty the collecting bin.

Thereafter, in order to prevent excess foam, put ½ cup of vinegar into the collecting bin.

Excess foaming will not occur after you have thoroughly cleaned the carpet once with HOOVER cleaning concentrate, because it contains a special anti-foam substance.

**⚠** **Ensure that there is always liquid in the fresh water container when the spraying function is switched on, in order to avoid possible damage to the pump.**

### Carpet cleaning

- A** Open the snap-on fasteners and lift the motor block.
- H** Remove the lid of the cleaning fluid tank and fill the tank with HOOVER CleanTex Cleaning Fluid. See the bottle label for dosage instructions. Use only lukewarm (max. 30 °C) water. Replace the lid and insert the filled cleaning fluid tank into the appliance.
- E** Take the suction hose for cleaning fluid out of its holder on the motor block.
- J** Place the motor block onto the collecting bin such that the suction hose (36) is immersed all the way to the bottom of the cleaning fluid tank and is not bent..
- G** Connect flexible hose. Remove the hose by turning the hose connecting piece to the side and withdrawing the hose.
- K** Insert the cut-off valve into its receptacle on the suction tube. Snap the handle into the suction tube and fasten the cleaning fluid hose to the flexible hose by means of the plastic clips.
- L** Snap the cleaning fluid hose into the quick coupling on the motor block.
- M** Fit the carpet spray extraction nozzle onto the suction tube.
- N** Place the cleaning fluid hose of the carpet spraying nozzle onto the cut-off valve and lock it in place by turning it. Press the cleaning fluid hose into the hose receptacle on the suction tubes, or in the case of stainless steel tubes, fasten it to the tube with the smaller tube clips (39).  
Connect the mains cable.

- L** Switch on the appliance with the On/Off (6) switch.
- N** Switch on the pump switch (7).  
Press the hook on the cut-off valve (16).  
Cleaning fluid spray will begin.

**⚠ Before refilling the cleaning fluid tank, always empty the dirty water from the collecting bin.**

#### **Cleaning hard floors**

- O** Assemble hard floor adapter.

**See "Carpet cleaning" procedure.**

- i** We recommend HOOVER cleaning concentrate for cleaning hard floors.

#### **Cleaning upholstery (according to model)**

For cleaning your upholstery or car seats, please use the upholstery spray extraction nozzle (23).

- i** Take care not to apply too much liquid; depending on the upholstery sublayer, you may experience significant drying times.
- P** Assemble the upholstery spray extraction nozzle. Fasten the cleaning fluid hose by turning it. Fit the nozzle onto the handle.

#### **Cleaning and care of the spray extraction system**

- H** **To care for the pump and valves properly, fill the cleaning fluid tank with clear water and insert it. Connect the mains cable. Switch on the On/Off switch (6) as well as the pump switch (7).**
- N** **Operate the spraying system, e.g. over a sink (disengage the hook on the cut-off valve (16)).**
- L** Before removing the cleaning fluid hose, engage the hook on the cut-off valve (16, figure P) in order to release the remaining pressure in the system, and then press the key on the quick coupling (5).

Remove mains cable!

Afterwards, clean and dry the appliance and the accessories you have used.

**⚠ Never immerse the motor block in water!**

Clean the motor block casing with a damp cloth and wipe dry.

#### **Important tips**

- i** When wet vacuuming, always vacuum by drawing the carpet spray nozzle in straight parallel strokes across the surface towards you.
- i** In order to avoid soiling the carpet again, you should not walk on shampooed carpets until they have dried.
- i** In order to achieve quicker drying of shampooed surfaces, it is helpful to remove residual liquid remaining in the carpet by vacuuming it again – without engaging the valve hook.
- i** When cleaning parquet floors, please observe the instructions of the parquet floor manufacturer.

### If unexpected difficulties arise

If your appliance does not operate to your satisfaction, you do not have to contact customer service straight away. Please check first as to whether the fault is due one of the following minor causes:

#### Dust escaping from suction sockets:

- Has the filter system been fitted in accordance with the instructions?
- Has an original HOOVER filter been used?

#### Gradual reduction in suction power:

- Are the pores of the tissue filter clogged up by dust or soot?
- Is the collecting bin full?
- Is there a blockage in the nozzle, extension tube or flexible hose?/Stretch the flexible hose while the appliance is switched on – this will loosen the obstruction.)

#### Water is coming out of the air expulsion openings of the appliance during vacuuming:

- Is the float (figure Q) blocked when vacuuming liquid and unable to operate?
- Was original HOOVER cleaning concentrate used for shampooing?

#### Sudden reduction in suction power

- Has the float stopped the flow of air? This can happen if the appliance is standing at a slant or if the appliance falls over. Turn off the vacuum cleaner – the float will fall back into place – the appliance is ready for use again.

#### The motor does not function:

- Is there damage to the mains cable, plug or socket?
- Pull out the plug before checking.
- Never open the motor yourself!

#### No cleaning fluid is coming out:

- Is the pump switched on (switch (7) has to light up)?
- Clean the filter on the suction hose (36).
- Has the suction hose been correctly fitted in the cleaning fluid tank?
- Is the spray nozzle clogged? If the spray nozzle becomes clogged, lay the nozzle into water for a while and then blow strongly through it.

### Customer Service:

To obtain approved HOOVER service and genuine HOOVER parts, please call: Gias Customer Service 08705400600 or your nearest Hoover Service Centre. Ensure that all service and repairs are carried out by an authorised Hoover Service Engineer.

Use only genuine Hoover spare parts. Always identify your cleaner by the complete model number when requesting information or ordering parts. (The model number appears on the back of the cleaner body.)

HOOVER LTD Pentrebach,  
Merthyr Tydfil,  
Mid-Glamorgan  
CF48 4TU  
Gias Customer service 08705 400600  
Hoover Spares 01204 556111

#### Guarantee Statement

The guarantee conditions for this appliance are as defined by our representative in the country in which it is sold.

Details regarding these conditions can be obtained from the dealer from whom the appliance was purchased.

The bill of sale or receipt must be produced when making any claim under the terms of this guarantee.

Subject to change without notice.  
GIAS Customer service 08705 400 600  
Hoover spares 01204 556111

## Avant d'utiliser l'appareil pour la première fois

FR

**Veillez lire attentivement toutes les informations fournies ci-dessous. Ces informations concernent des points importants pour l'utilisation et l'entretien en toute sécurité de l'appareil. Veillez conserver ces instructions en lieu sûr et les remettre au propriétaire suivant.**

## Identification des pièces

1 = Cuve de récupération
2 = Tête moteur
3 = Fermer
4 = Roulettes
5 = Raccord rapide
6 = Interrupteur Marche/Arrêt
7 = Interrupteur Marche/Arrêt de la pompe (lumineux)
8 = Raccord d'aspiration
9 = Poignée de déplacement
10 = Câble d'alimentation secteur
11 = Commande de réglage d'aspiration
12 = Flexible pour détergent (partie supérieure)
13 = Flexible
14 = Tubes d'aspiration
15 = Clips de flexible
16 = Soupape d'arrêt
17 = Injecteur/extracteur pour tapis et moquettes
18 = Flexible pour détergent (partie inférieure)
19 = Suceurs pour tissus d'ameublement
20 = Adaptateur pour sols durs
21 = Suceur pour tapis et moquettes
22 = Suceur biseau
23 = Injecteur-extracteur pour tissus d'ameublement
24 = Réservoir de détergent
25 = Détergent concentré pour textiles (Cleantex)
30 = Filtre caoutchouc mousse
31 = Filtre de protection papier
32 = Anneau de blocage
33 = Sac à poussière papier
36 = Flexible d'aspiration pour détergent
37 = Dispositif d'accrochage du tube d'aspiration
38 = Support de rangement de tube d'aspiration
39 = Clips de tube



## Consignes de sécurité

- L'aspirateur HOOVER JET & WASH est un appareil électroménager qui ne doit être utilisé que par des adultes.
- Cet appareil a une double isolation et ne doit pas être relié à la terre.  
**IMPORTANT :** Les fils du câble d'alimentation secteur sont colorés selon le code suivant :  
Bleu = Neutre  
Rouge = Phase  
**PRISE DE 13 A AVEC FUSIBLE  
UNIQUEMENT POUR LES MODELES DU  
ROYAUME-UNI**  
Ne branchez l'appareil que sur une alimentation électrique dont la tension est conforme à la tension indiquée sur la plaque signalétique.
- Ne tenez pas les suceurs, injecteurs et tubes au niveau de la tête lorsque l'appareil est en marche – ceci est dangereux pour les yeux et les oreilles par exemple.
- N'aspirez pas de substances nocives ou corrosives ou de liquides solvants.
- N'utilisez jamais l'appareil dans des pièces dans lesquelles des matériaux inflammables sont stockés ou dans lesquelles il y a eu une formation de gaz.
- Les matières telles que l'essence, les diluants de peinture et le mazout peuvent produire des gaz ou mélanges explosifs s'ils sont exposés à l'air d'aspiration centrifuge de l'appareil.
- N'aspirez jamais de cendres chaudes ou matières incandescentes.
- Vérifiez avant utilisation que vous avez correctement adapté les filtres requis pour l'application spécifique.
- N'aspirez jamais des poussières de toner ! Les toners pour imprimantes et photocopieurs peuvent être conducteurs d'électricité ! Qui plus est, il est possible que le système de filtration de l'appareil ne filtre pas complètement ces poussières qui risquent alors d'être refoulées dans l'air ambiant.
- L'acétone, les acides et solvants peuvent corroder les matériaux entrant dans la construction de cet appareil.
- Procédez avec extrême prudence lorsque vous aspirez les moquettes d'escaliers avec votre appareil. Veillez à ce que l'aspirateur repose fermement sur la marche et veillez à ne pas étirer le flexible au-delà de sa longueur réelle. Lors de l'utilisation de l'aspirateur sur des escaliers, veillez toujours à le maintenir stable avec une main.
- Ne laissez pas l'aspirateur sans surveillance lorsqu'il est allumé et veillez à ce que les enfants ne jouent pas avec.
- Débranchez toujours l'appareil
  - s'il ne fonctionne pas correctement pendant l'utilisation
  - avant son nettoyage et entretien

- après utilisation
- lors du changement du filtre
- Ne débranchez jamais l'appareil en tirant sur le câble, mais uniquement en le débranchant directement au niveau de la prise d'alimentation secteur.
- Veillez à ne pas exposer le câble d'alimentation secteur à la chaleur ou à des substances chimiques, ou à ne pas le tirer sur des arêtes vives ou surfaces tranchantes.
- Évitez d'utiliser des rallonges de câble dans les pièces mouillées.
- Ne réparez jamais les dégâts occasionnés à l'appareil, accessoires ou câble (un câble spécial est requis). Ne confiez les réparations qu'à un service après-vente agréé, toute modification à l'appareil comportant un risque pour votre santé. Veillez à utiliser des pièces de rechange et accessoires d'origine.
- N'exposez pas l'appareil aux intempéries, à l'humidité ou sources de chaleur.
- Ne dirigez jamais un jet de détergent sur des personnes ou animaux, prises électriques ou appareils électriques.
- Après une aspiration humide, videz immédiatement la cuve.
- Les produits chimiques tels que les détergents concentrés doivent toujours être tenus hors de la portée des enfants.
- Le fonctionnement et l'efficacité totale de l'appareil ne peuvent être garantis que si vous utilisez des détergents Hoover.
- Les personnes à peau sensible doivent éviter tout contact direct avec le détergent.
- En cas de contact du détergent avec les muqueuses (yeux, bouche etc.), rincez immédiatement et abondamment à l'eau.

### Respect de l'environnement

Ne jetez pas simplement les emballages et appareils usagés à la poubelle !

#### Emballages :

Déposez le carton d'emballage dans un conteneur de collecte de vieux papiers pour recyclage.

Déposez le sac en plastique polyéthylène (PE) dans un conteneur de collecte de plastiques pour recyclage.

#### Mise au rebut de l'appareil à la fin de sa durée de vie utile :

Mettez l'appareil au rebut conformément à la réglementation locale en vigueur après avoir tiré et coupé le câble d'alimentation secteur.

### Adaptation des roulettes

- A** Libérez les fermoirs et soulevez la tête moteur.
- B** Adaptez le socle en faisant correspondre les 4 trous avec les trous sur le dessous de la cuve et immobilisez-le en insérant les éléments de fixation. Enfoncez les roulettes et les goujons dans le socle jusqu'à ce qu'elles produisent un déclic.
- G** **Raccordement du flexible d'aspiration**  
Poussez l'embout du flexible d'aspiration dans le raccord d'aspiration de la cuve et tournez-le à fond sur la droite. Pour retirer le flexible d'aspiration, tournez l'embout sur la gauche et tirez.

### Aspiration à sec

**!** Après une aspiration humide, l'appareil doit être parfaitement sec. Séchez le flexible ou les tubes si nécessaire au préalable.

**N'aspirez jamais à sec sans filtres ou avec des filtres endommagés.**

- H** Retirez le réservoir de détergent.
- C** Adaptez le filtre en caoutchouc mousse, le filtre de protection en papier et l'anneau de blocage et serrez avec les clips de blocage.
- D** Enfoncez fermement le sac à poussière en papier sur le raccord d'aspiration et faites-le reposer contre la paroi de la cuve.
- E** Immobilisez le flexible pour détergent dans le support sur la partie inférieure de la tête moteur.
- F** Adaptez la tête moteur et immobilisez-la avec les fermoirs.
- G** Raccordez le flexible. Retirez le flexible en tournant son embout et tirez.

Adaptez les accessoires requis.

Branchez le câble d'alimentation secteur.

- L** Mettez l'appareil en marche en actionnant l'interrupteur de Marche/Arrêt.

**!** **L'interrupteur de la pompe (7) ne doit pas s'allumer.**

- i** La commande de réglage d'aspiration (11, figure N) vous permet de régler la puissance d'aspiration.
  - Coulisseau fermé = puissance d'aspiration maximum
  - Coulisseau ouvert = puissance d'aspiration réduite

## Aspiration humide

**!** Maintenez la soupape à flotteur (40, fig. Q) propre et accessible. Elle interrompt automatiquement le nettoyage lorsque la cuve est pleine.

Lors de l'aspiration de récipients dont le niveau de liquide est supérieur au haut de la cuve de récupération et dont la capacité est supérieure à celle de la cuve, il se peut que le liquide continue d'être aspiré au-delà de la capacité de la cuve si la soupape à flotteur est fermée.

Dans ce cas, n'aspirez qu'en quantités partielles et videz la cuve de l'aspirateur au fur et à mesure.

Sortez tout d'abord le tube et le flexible du liquide et éteignez ensuite l'appareil afin d'éviter un débordement du liquide.

- A** Libérez les fermoirs et soulevez la tête moteur.
- !** Retirez les filtres de l'appareil car ils risquent d'être endommagés dans le cas contraire (figures C et D).  
Si le réservoir de détergent est adapté, retirez-le (figure H).
- F** Placez la tête moteur sur la cuve de récupération et verrouillez les fermoirs.
- G** Raccordez le flexible. Retirez le flexible en tournant son embout et tirez.
- N** Fermez la commande de réglage d'aspiration (11) sur la poignée.
- L** Mettez l'appareil en marche en actionnant l'interrupteur Marche/Arrêt (6).

**!** **L'interrupteur de la pompe (7) ne doit pas s'allumer.**

**!** Une fois l'aspiration humide terminée, veuillez nettoyer et sécher l'appareil et les accessoires qui ont été utilisés.

## Injection-extraction (aspiration lavage) pour tapis, moquettes et sols durs

**!** Ne nettoyez que les tapis et moquettes résistants à un nettoyage humide. Ajoutez du détergent conformément aux instructions figurant sur l'étiquette du flacon dans le réservoir rempli d'eau claire. Les tapis finement tissés main ou dont les couleurs risquent de déteindre ne doivent pas être shampooinés.

Si un tapis ou une moquette ont déjà été shampooinés, il peut y avoir une formation de mousse importante lors de la première utilisation de

HOOVER JET & WASH.

Si ceci est le cas, éteignez l'appareil et videz la cuve. Par la suite, afin d'éviter la formation excessive de mousse, ajoutez une demi-tasse de vinaigre dans la cuve.

Il n'y aura pas de formation excessive de mousse après un nettoyage à fond avec le détergent concentré HOOVER, car ce détergent contient un anti-mousse spécial.

**!** **Afin d'éviter les risques de dégâts à la pompe, veillez à ce qu'il y ait toujours suffisamment de liquide dans le réservoir d'eau claire lorsque la fonction injection est activée.**

### Nettoyage des tapis et moquettes

- A** Libérez les fermoirs et soulevez la tête moteur.
- H** Retirez le couvercle du réservoir de détergent et remplissez le réservoir de détergent HOOVER Cleantex.  
Voir l'étiquette du flacon pour le dosage.  
N'utilisez que de l'eau tiède (30 °C max.).  
Remettez le couvercle et posez le réservoir rempli de détergent dans l'appareil.
- E** Retirez le flexible d'aspiration de détergent de son support sur la tête moteur.
- J** Placez la tête moteur sur la cuve de sorte que le flexible d'aspiration (36) soit immergé jusqu'au fond du réservoir de détergent sans être tordu et sans former de coudes.
- G** Raccordez le flexible. Retirez le flexible en tournant son embout et tirez.
- K** Insérez la soupape d'arrêt à fond dans son logement pourvu sur le tube d'aspiration.  
Enclenchez la poignée dans le tube d'aspiration et fixez le flexible pour détergent sur le flexible d'aspiration avec les clips en plastique.
- L** Enclenchez le flexible pour détergent dans le raccord rapide sur la tête moteur.
- M** Adaptez l'injecteur-extracteur pour tapis et moquettes sur le tube d'aspiration.
- N** Placez le flexible pour détergent de l'injecteur-extracteur sur la soupape d'arrêt et verrouillez-le en tournant. Enfoncez le flexible pour détergent dans le support pour flexible sur les tubes d'aspiration ou, dans le cas de tubes en inox, immobilisez-le avec les petits clips (39).  
Branchez le câble d'alimentation secteur.

- L** Mettez l'appareil en marche en actionnant l'interrupteur Marche/ Arrêt (6). Mettez la pompe en marche en actionnant l'interrupteur de pompe (7).

- N** Comprimez la gâchette de la soupape d'arrêt (16) pour pulvériser le détergent.

**⚠ Avant de remplir à nouveau le réservoir de détergent, videz toujours l'eau sale de la cuve.**

#### **Nettoyage des sols durs**

- O** Montez l'adaptateur pour sols durs.

**Voir la procédure de « Nettoyage des tapis et moquettes ».**

- i** Nous vous conseillons d'utiliser le détergent concentré HOOVER pour le nettoyage des sols durs.

#### **Nettoyage des tissus d'ameublement (selon le modèle)**

Pour le nettoyage des tissus d'ameublement ou de sièges auto, utilisez l'injecteur-extracteur pour tissus d'ameublement (23).

- i** Veillez à ne pas pulvériser trop de liquide, les temps de séchage pouvant s'avérer considérables pour certains types de rembourrage.
- P** Adaptez l'injecteur-extracteur pour tissus d'ameublement. Immobilisez le flexible pour détergent en le tournant. Adaptez l'injecteur-extracteur sur la poignée.

#### **Nettoyage et entretien du système d'injection-extraction**

- H** **Pour éviter d'endommager la pompe et les soupapes, remplissez le réservoir de détergent d'eau claire et posez-le dans l'appareil. Branchez le câble d'alimentation secteur. Actionnez l'interrupteur Marche/Arrêt (6) et l'interrupteur de la pompe (7).**
- N** **Actionnez le système d'injection, par exemple au-dessus d'un évier (désengager la gâchette de la soupape d'arrêt (16)).**
- L** Avant de retirer le flexible pour détergent, actionnez la gâchette de la soupape d'arrêt (16, figure P) afin d'éliminer la pression résiduelle du système, puis appuyez sur le bouton du raccord rapide (5).

Retirez le câble d'alimentation secteur !

Ensuite, nettoyez et séchez l'appareil et les accessoires qui ont été utilisés.

**⚠ N'immergez jamais la tête moteur dans l'eau !**

Nettoyez le carter de la tête moteur avec un chiffon humide et avec un chiffon sec.

#### **Conseils importants**

- i** Lors de l'aspiration humide, tirez toujours l'injecteur-extracteur pour tapis et moquettes vers vous, en passes bien droites et parallèles.
- i** Afin d'éviter de resalir les tapis ou moquettes shampooinés, laissez-les complètement sécher avant de marcher dessus.
- i** Pour un séchage plus rapide des surfaces shampooinées, il est conseillé d'éliminer le liquide résiduel des tapis et moquettes en passant à nouveau l'aspirateur – sans actionner la gâchette de la soupape.
- i** Lors du nettoyage des parquets, veuillez suivre les instructions du fabricant du parquet.

### En cas de difficultés imprévues

Si votre appareil ne fonctionne pas à votre satisfaction, il n'y a pas lieu de contacter immédiatement le service après-vente. Veuillez d'abord vérifier si le problème ne s'explique pas par une raison tout simple :

#### Echappement de poussière au niveau des raccords d'aspiration :

- Le système de filtres a-t-il été posé conformément aux instructions ?
- Un filtre HOOVER a-t-il été utilisé ?

#### Diminution progressive de la puissance d'aspiration :

- Les pores du filtre de protection papier sont-ils colmatés par de la poussière ou de la suie ?
- La cuve est-elle pleine ?
- Y a-t-il un blocage dans le suceur, tube de rallonge ou flexible ? Etirez le flexible, appareil en marche, ceci éliminera le blocage.

#### De l'eau s'échappe des orifices d'expulsion d'air de l'appareil pendant l'aspiration :

- Le flotteur (figure Q) est-il bloqué lors de l'aspiration de liquide et incapable de fonctionner ?
- Du détergent concentré HOOVER a-t-il été utilisé pour le nettoyage ?

#### Diminution soudaine de la puissance d'aspiration

- Le flotteur a-t-il stoppé le débit d'air ? Ceci peut se produire si l'appareil se trouve sur une surface inclinée ou s'il tombe. Eteignez l'aspirateur - le flotteur se remettra en place - l'appareil est de nouveau prêt à être utilisé.

#### Le moteur ne fonctionne pas :

- Le câble d'alimentation secteur, la fiche ou la prise sont-ils endommagés ?
- Débranchez le câble avant de vérifier.
- N'ouvrez jamais le moteur vous-même !

#### Pas d'écoulement de détergent :

- La pompe est-elle en marche (l'interrupteur (7) doit être allumé) ?
- Nettoyez le filtre sur le flexible d'aspiration (36).
- Le flexible d'aspiration a-t-il été correctement adapté dans le réservoir de détergent ?
- L'injecteur-extracteur est-il bouché ? Si l'injecteur-extracteur est bouché, faites-le tremper dans l'eau pendant un moment et soufflez bien fort dedans.

### Service après-vente :

Pour un service après-vente agréé par HOOVER et les pièces d'origine HOOVER, appelez le Service Clientèle France 02 48 55 69 67 (appelez pour la Belgique: 0903 99 109 et pour la Suisse: 0848 780 780) ou votre service après-vente le plus proche. Ne confiez l'entretien et les réparations qu'à un technicien de service après-vente agréé par HOOVER.

N'utilisez que des pièces d'origine Hoover. Identifiez toujours votre aspirateur en précisant le numéro complet du modèle lors de toute demande de renseignements ou de la commande de pièces de rechange. (Le numéro du modèle figure à l'arrière de la carrosserie de l'aspirateur).

Groupe Rosières SAS  
13, rue Auger  
93697 Pantin Cedex  
Tel. : 01-49159200

Candy Hoover Belgium  
Haaschtsesteenweg 162B  
1820 melsbroek  
Tel. : 02-752 94 11

Candy Hoover AG  
Boesch 21  
CH-6331 Huenenberg  
Tél. : 041-7854040

#### Garantie

Les conditions de garantie de cet appareil sont définies par notre représentant dans le pays où il est vendu et peuvent être obtenues auprès de votre revendeur. La facture d'achat ou le reçu doit être présenté pour toutes réclamations relevant directement des conditions de cette garantie. Ces conditions peuvent être modifiées sans préavis.  
Ligne Service Consommateurs (France) 02.48.55.69.67  
Gias Customer Service (Belgique) 0903/99109  
Gias Customer Service (Suisse) 0848/780 780

## Vor der ersten Inbetriebnahme



**Bitte lesen Sie alle im folgenden aufgeführten Informationen aufmerksam durch. Sie geben wichtige Hinweise für die Sicherheit, den Gebrauch und die Wartung des Gerätes. Bewahren Sie die Gebrauchsanweisung sorgfältig auf und geben Sie diese an Nachbesitzer weiter.**

## Teileidentifizierung

1	= Behälter
2	= Motorkopf
3	= Verschlusschnapper
4	= Lenkrollen
5	= Schnellkupplung
6	= EIN/AUS-Schalter
7	= EIN/AUS-Pumpenschalter (beleuchtet)
8	= Ansaugstutzen
9	= Tragegriff
10	= Netzanschlußleitung
11	= Saugkraftregulierung
12	= Reinigungsmittelschlauch (oberer Teil)
13	= Saugschlauch
14	= Saugrohre
15	= Schlauchclips
16	= Absperrventil
17	= Teppich-Sprühextraktionsdüse
18	= Reinigungsmittelschlauch (unterer Teil)
19	= Polsterdüse
20	= Hartbodenadapter
21	= Teppichdüse
22	= Fugendüse
23	= Polstersprühextraktionsdüse
24	= Reinigungsmitteltank
25	= Textilreinigungskonzentrat (Cleantex)
30	= Schaumstofffilter
31	= Papierschutzfilter
32	= Spannring
33	= Papierfiltersack
36	= Ansaugschlauch für Reinigungsmittel
37	= Saugrohrhalterung
38	= Parkstellung Saugrohr
39	= Rohrclips*



## 1.2 Sicherheitshinweise

- HOOVER JET 'N' WASH dient ausschließlich der Nutzung im Haushalt durch Erwachsene.
- Das Gerät auf keinen Fall in Betrieb nehmen, wenn:
  - die Netzanschlußleitung beschädigt ist,
  - es sichtbare Schäden aufweist,
  - es einmal heruntergefallen sein sollte.
- Die Spannungsangabe auf dem Typenschild muss mit der Versorgungsspannung übereinstimmen.
- Düsen und Rohre dürfen bei eingeschaltetem Gerät nicht in Kopfnähe gelangen, da sonst Verletzungsgefahr insbesondere für Augen und Ohren besteht.
- Das Gerät ist nicht zum Absaugen gesundheitsgefährdender, ätzender und lösungsmittelhaltiger Stoffe geeignet.
- Das Gerät darf nicht in Räumen betrieben werden, in denen feuergefährliche Stoffe lagern oder sich Gase gebildet haben.
- Stoffe wie Benzin, Farbverdünner und Heizöl können durch Verwirbelung mit der Saugluft explosive Dämpfe oder Gemische bilden.
- Niemals heiße Asche oder glühende Gegenstände aufsaugen.
- Überprüfen Sie vor jedem Gebrauch, ob die jeweils benötigten Filter richtig eingesetzt sind.
- Saugen Sie keinen Tonerstaub auf! Toner, der zum Beispiel bei Druckern oder Kopiergeräten verwendet wird, kann elektrisch leitfähig sein! Außerdem wird der Toner vom Filtersystem des Staubsaugers evtl. nicht vollständig ausgefiltert und kann so über das Sauggebläse wieder in die Raumluft gelangen.
- Azeton, Säuren und Lösungsmittel können die am Gerät verwendeten Materialien angreifen.
- Äußerste Umsicht ist beim Reinigen von Treppen geboten. Sorgen Sie für eine ausreichende Standsicherheit des Gerätes. Der Schlauch darf nicht über seine Ursprungslänge hinaus gedehnt werden. Halten Sie das Gerät stets mit einer Hand fest.
- Lassen Sie das Gerät im eingeschalteten Zustand nie unbeaufsichtigt und achten Sie darauf, dass Kinder nicht am Gerät spielen.
- Der Netzstecker ist zu ziehen:
  - bei Störungen während des Betriebes,
  - vor jeder Reinigung und Pflege,
  - nach dem Gebrauch,
  - bei jedem Filterwechsel.
- Niemals den Stecker am Kabel aus der Steckdose ziehen, sondern ausschließlich am Stecker.
- Sorgen Sie dafür, daß die Anschlußleitung weder Hitze und chemischen Flüssigkeiten ausgesetzt ist, noch über scharfe Kanten oder Oberflächen gezogen wird.

- Die Verwendung von Verlängerungskabeln in Naßräumen ist zu vermeiden.
- Schäden am Gerät, am Zubehör, oder an der Netzanschlußleitung (Sonderleitung erforderlich) niemals selbst reparieren, sondern nur durch eine autorisierte Kundendienststation instand setzen lassen, denn Veränderungen am Gerät können Ihre Gesundheit gefährden. Sorgen Sie dafür, daß nur Original-Ersatzteile und Zubehör verwendet wird.
- Das Gerät keinen Witterungseinflüssen, keiner Feuchtigkeit und keinen Hitzequellen aussetzen.
- Nie den Reinigungsstrahl auf Menschen oder Tiere, auf Steckdosen oder elektrische Geräte richten.
- Entleeren und reinigen Sie den Behälter nach dem Naßsaugen oder Sprühextrahieren sofort.
- Chemikalien wie die Reinigungsmittelkonzentrate gehören nicht in die Hände von Kindern.
- Nur bei Verwendung der Original HOOVER Reinigungsmittel kann die Gerätefunktion und die volle Reinigungswirkung gewährleistet werden.
- Personen mit empfindlicher Haut sollen direkten Kontakt mit der Reinigungslösung vermeiden.
- Sollte das Reinigungskonzentrat auf die Schleimhäute (Auge, Mund, etc.) gelangen, ist sofort mit Wasser nachzuspülen.

## Der Umwelt zuliebe

Verpackungsmaterial und ausgediente Geräte nicht einfach wegwerfen!

### Geräteverpackung:

- Der Verpackungskarton kann der Altpapier-Sammlung zugeführt werden.
- Den Kunststoffbeutel aus Polyethylen (PE) zur Wiederverwertung an Sammelstellen abgeben.

### Verwertung des Gerätes nach dem Ende seiner Lebenszeit:

- Entsorgen Sie das Gerät nach den örtlichen Vorschriften und schneiden Sie vorher den gezogenen Netzstecker ab.

## Montage Lenkrollen

- A** Verschlusschnapper öffnen und Motorkopf abnehmen.
- B** Lenkrollen und Bolzen fest in den Fußring eindrücken.

## Trockensaugen

**!** Nach vorherigem Nasssaugen muss das Gerät absolut trocken sein; auch Schlauch oder Rohre gegebenenfalls vorher trocknen.

**Nie ohne oder mit beschädigten Filtern trockensaugen.**

- H** Reinigungsmitteltank entnehmen.
- C** Schaumstofffilter, Papierschutzfilter und Spanning montieren und mit Drehklammern sichern.
- D** Filtersack fest auf den Ansaugstutzen drücken und an die Behälterwand anlegen.
- E** Ansaugschlauch für Reinigungsmittel an der Unterseite des Motorkopfes einclippen.
- F** Motorkopf aufsetzen und Verschlusschnapper schließen.
- G** Saugschlauch anschließen. Zum Abnehmen den Sauganschluß zur Seite drehen und herausziehen.

Montieren Sie das gewünschte Zubehör. Netzstecker anschließen.

- L** Gerät mit EIN/AUS-Schalter (6) einschalten. **Pumpenschalter (7) darf nicht aufleuchten.**



- i** Mit der Saugkraftregulierung (11, Abb. N) lässt sich die Saugkraft verändern.
  - Nebenluftschieber geschlossen = volle Saugkraft
  - Nebenluftschieber geöffnet = verringerte Saugkraft

## Naßsaugen

-  Schwimmventil (40, Abb. S ) stets sauber und gangbar halten. Es unterbricht automatisch das Ansaugen, wenn der Saugbehälter voll ist.

Beim Absaugen aus Behältern, deren Flüssigkeitsspiegel höher liegt als die Oberkante des Saugbehälters und deren Füllinhalt größer ist als das Fassungsvermögen des Saugbehälters, kann bei geschlossenem Schwimmventil weiter Flüssigkeit nachfließen.

In solchen Fällen nur Teilmengen absaugen und Saugbehälter zwischendurch entleeren.

Zuerst Saugrohr und -schlauch aus der Flüssigkeit heben und danach das Gerät ausschalten, um ein Nachlaufen von Flüssigkeit zu verhindern.

- A** Verschlusschnapper öffnen und Motorkopf abnehmen.
-  Filter aus dem Gerät nehmen, da diese sonst beschädigt werden (Abb. C und D).  
Falls der Reinigungsmitteltank montiert ist, diesen herausnehmen (Abb. K ).
- F** Motorkopf aufsetzen und Verschlusschnapper schließen.  
Netzstecker anschließen.
- G** Saugschlauch anschließen. Zum Abnehmen den Sauganschluß zur Seite drehen und herausziehen.
- N** Saugkraftregulierung (11) am Handgriff schließen.

- L** Gerät mit EIN/AUS-Schalter (6) einschalten.

-  **Pumpenschalter (7) darf nicht aufleuchten.**

-  Nach Beendigung des Nasssaugens das Gerät und verwendete Zubehörteile reinigen und trocknen.

## Sprühextrahieren (Waschsaugen) von Teppichen und Hartböden

-  Nur Teppiche reinigen, die für die Nassreinigung geeignet sind.  
Zarte handgewebte oder farbunechte Teppiche dürfen nicht nassgereinigt werden.  
Wenn der Teppich zu einem früheren Zeitpunkt shampooiert wurde, kann es bei erstmaligem Gebrauch des HOOVER JET N WASH zu stärkerer Schaumbildung kommen.  
Gerät dann abschalten und Saugbehälter entleeren.

Um weitere Schaumbildung zu vermeiden, geben Sie eine ½ Tasse Essig in den Saugbehälter.  
Erhöhte Schaumbildung ist nach einmaliger Grundreinigung mit dem HOOVER Reinigungskonzentrat ausgeschlossen, da dieses mit einem speziellen Schaumstopp ausgerüstet ist.

-  **Achten Sie darauf, dass sich bei eingeschalteter Sprühfunktion immer Flüssigkeit im Frischwasserbehälter befindet, um eine eventuelle Beschädigung der Pumpe zu vermeiden.**

## Teppichreinigung

- A** Verschlusschnapper öffnen und Motorkopf abnehmen.
- H** Deckel vom Reinigungsmitteltank abnehmen und HOOVER Cleanex Reinigungsmittel in den Tank einfüllen.  
Dosierung siehe Flaschenetikett.  
**Handwarmes Wasser (max. 30° C) verwenden.**  
Deckel wieder aufsetzen und befüllten Reinigungsmitteltank in das Gerät einsetzen.
- E** Ansaugschlauch für Reinigungsmittel aus der Halterung am Motorkopf nehmen.
- J** Motorkopf so aufsetzen, dass der Ansaugschlauch (36) bis auf den Grund des Reinigungsmittel tanks eintaucht und nicht abgeknickt wird.
- G** Saugschlauch anschließen. Zum Abnehmen den Sauganschluß zur Seite drehen und herausziehen.
- K** Absperrventil in die Aufnahme am Saugrohr einschieben. Handgriff in das Saugrohr stecken und den Reinigungsmittelschlauch mit den Kunststoffclips am Saugschlauch befestigen.
- L** Reinigungsmittelschlauch in die Schnellkupplung am Motorkopf einrasten.
- M** Teppich-Sprühextraktionsdüse auf das Saugrohr aufstecken.
- N** Reinigungsmittelschlauch der Teppich-Sprühdüse am Absperrventil ansetzen und durch Drehen verriegeln. Reinigungsmittelschlauch in die Schlauchhalterung an den Saugrohren drücken bzw. bei Edelstahlrohren mit den kleineren Rohrclipsen (39) am Saugrohr befestigen.  
Netzstecker anschließen.
- L** EIN/AUS-Schalter (6) und beleuchteten Pumpenschalter (7) einschalten.

- N** Hebel am Absperrventil (16) drücken. Reinigungsmittel wird aufgesprüht.

**!** **Bevor der Reinigungsmitteltank erneut befüllt wird, immer das Schmutzwasser im Saugbehälter entleeren.**

#### Hartbodenreinigung

- O** Hartbodenadapter montieren.

**Vorgehensweise siehe „Teppichreinigung“**

- i** Zur Hartbodenreinigung empfehlen wir das HOOVER Reinigungskonzentrat.

#### Polsterreinigung (je nach Modell)

Zur Reinigung Ihrer Polstermöbel oder Autositze verwenden Sie die Polster-Sprühextraktionsdüse (23).

- i** Achten Sie darauf, dass nicht zuviel Flüssigkeit aufgetragen wird, da je nach Unterbau mit einer längeren Trocknungszeit zu rechnen ist.
- P** Die Polster-Sprühextraktionsdüse montieren. Reinigungsmittelschlauch durch Drehen befestigen. Düse auf den Handgriff aufschieben.

#### Reinigung und Pflege des Sprühextraktions-Systems

- H** **Zur Pflege der Pumpe und Ventile den Reinigungsmitteltank mit klarem Wasser befüllen und einsetzen. Netzstecker anschließen, Ein-/Ausschalter (6) sowie Pumpen-Schalter (7) einschalten.**
- N** **Sprühsystem z.B. über einem Spülbecken in Betrieb nehmen (Hebel am Absperrventil (16) betätigen).**
- L** Vor dem Lösen des Reinigungsmittelschlauches den Hebel am Absperrventil (16, Bild **P**) betätigen, um den Restdruck im System abzubauen, dann Taste an der Schnellkupplung (5) drücken.

Netzstecker ziehen!

Anschließend das Gerät und verwendete Zubehörteile reinigen und trocknen.

- !** **Den Motorkopf nie in Wasser tauchen!** Motorgehäuse mit feuchtem Tuch abwischen und nachtrocknen.

#### Wichtige Tips

- i** Ziehen Sie beim Nassreinigen die Teppich-Sprühdüse immer Bahn für Bahn auf sich zu.
- i** Um eine Neuverschmutzung zu vermeiden, sollten gereinigte Teppichböden erst betreten werden, wenn sie wieder trocken sind.
- i** Um ein schnelleres Abtrocknen der gereinigten Flächen zu erzielen, ist es sinnvoll, durch nochmaliges Absaugen – ohne Drücken des Ventilhebels – verbleibende Restfeuchtigkeit weitgehend zu entfernen.
- i** Zur Reinigung von Parkettböden verfahren Sie gemäß den Anweisungen des Parkettboden-Herstellers.

## Hilfe bei eventuellen Störungen

Falls Ihr Gerät wider Erwarten einmal nicht zufriedenstellend funktioniert, brauchen Sie nicht gleich den Kundendienst einzuschalten. Bitte prüfen Sie zunächst, ob die Störung nur kleine Ursachen hat:

### Wenn beim Saugen Staub austritt:

- Ist das Filtersystem richtig befestigt und ohne Defekt?
- Wurde ein Original HOOVER-Filter verwendet?

### Wenn die Saugkraft allmählich nachläßt:

- Sind die Filterporen durch Feinstaub verstopft?
- Ist der Papierfiltersack voll?
- Sind Düse, Verlängerungsrohr oder Saugschlauch durch Schmutz verstopft? (Saugschlauch bei eingeschaltetem Gerät auseinanderziehen – Dehnung lockert Verstopftes).

### Wenn beim Saugen Wasser aus den Ausblasöffnungen des Gerätes tritt:

- Ist der Schwimmer (Bild Q) beim Saugen von Flüssigkeiten blockiert und kann nicht ansprechen?
- Wurde ein Original HOOVER Reinigungskonzentrat zum Waschsaugen benutzt?

### Wenn die Saugkraft plötzlich nachläßt:

- Hat das Schwimmerventil die Saugluft gestoppt? Das kann passieren bei extremer Schrägstellung oder beim Umkippen des Gerätes. Sauger ausschalten – der Schwimmer fällt nach unten – das Gerät ist wieder betriebsbereit.

### Wenn der Motor nicht läuft:

- Sind Kabel, Stecker und Steckdose intakt?
- Vor Prüfung Stecker ziehen.
- Niemals selbst den Motor öffnen!

### Wenn keine Reinigungsflüssigkeit austritt:

- Ist die Pumpe eingeschaltet (Schalter (7)) muß aufleuchten?
- Ansaugfiltersieb am Ansaugschlauch (36) reinigen.
- Hängt der Ansaugschlauch ordnungsgemäß im Reinigungsmitteltank?
- Ist die Sprühdüse verstopft? Falls die Sprühdüse einmal verstopft ist, Düse einige Zeit ins Wasser legen. Danach kräftig durchblasen.

## Kundendienst

Wenden Sie sich an Ihren Fachhändler, der Ihnen im Bedarfsfall auch gerne die Adresse oder Telefonnummer des für Sie zuständigen HOOVER-Kundendienstes mitteilt.

Bitte geben Sie dabei stets die Angaben auf dem Typenschild Ihres Saugers an.



**Zur Aufrechterhaltung der Sicherheit des Gerätes sollten Sie Reparaturen insbesondere an stromführenden Teilen nur durch Elektro-Fachkräfte durchführen lassen. Im Störfall sollten sie sich daher an Ihren Fachhändler oder direkt an den HOOVER Kundendienst wenden (letzte Seite).**

Candy-Hoover GmbH  
Kaiserswerther Str. 83  
D-40878 Ratingen  
Hoover Kundendienst  
Hotline: 01805-62 55 62  
www.candy-hoover.de

Candy Hoover AG  
Boesch 21  
CH-6331 Hünenberg  
Tel: 041-7854040

Candy Hoover Austria GmbH  
Mariahilferstrasse 172  
A-1150 Wien  
Tel: 01-897 33 00  
Fax: 01-897 33 00 99  
Kundendienst: 0820-220 224  
(0,15 Euro/min)  
E-Mail: verkauf@candy.at  
www.hoover.at

### Garantieerklärung

Die Garantiebestimmungen für Geräte entsprechen den Richtlinien des Landes, in dem Sie das Gerät erworben haben. Detailinformationen erhalten Sie von dem Händler, bei dem Sie das Gerät erworben haben. Bitte bewahren Sie den Kaufbeleg sorgfältig auf, denn er wird dringend für eventuell auftretende Garantieansprüche benötigt.

Gias Customer service (Kundendienst) Deutschland  
01805 62 55 62  
Gias Customer service (Kundendienst) Schweiz  
0848/780 780  
Gias Customer service (Kundendienst) Österreich  
01805 62 55 62

## Prima di procedere alla messa in funzione dell'apparecchio

IT

**Leggere attentamente il presente libretto d'istruzioni che contiene importanti indicazioni di sicurezza ed istruzioni per la manutenzione dell'apparecchio. Conservare il presente libretto d'istruzioni in un luogo sicuro e consegnarlo al successivo proprietario dell'apparecchio.**

## Identificazione dei componenti

1 =	Recipiente di raccolta
2 =	Blocco motore
3 =	Dispositivi di fissaggio a scatto
4 =	Ruote orientabili
5 =	Aggancio rapido
6 =	Interruttore acceso/spento
7 =	Interruttore pompa acceso/spento (illuminato)
8 =	Presa di aspirazione
9 =	Impugnatura di trasporto
10 =	Cavo di alimentazione
11 =	Dispositivo di controllo aspirazione
12 =	Flessibile del detergente (sezione superiore)
13 =	Tubo flessibile
14 =	Tubi di aspirazione
15 =	Clip del flessibile
16 =	Valvola d'arresto
17 =	Iniettore-estrattore per tappeti
18 =	Flessibile del detergente (sezione inferiore)
19 =	Spazzola per tappezzeria
20 =	Adattatore per pavimenti duri
21 =	Spazzola per tappeti
22 =	Bocchetta per fessure
23 =	Iniettore-estrattore per tappezzeria
24 =	Serbatoio del detergente
25 =	Detergente concentrato per tessuti (Cleantex)
30 =	Filtro in materiale espanso
31 =	Filtro di carta
32 =	Anello di serraggio
33 =	Sacco di Carta
36 =	Flessibile di aspirazione del detergente
37 =	Tubo di aspirazione
38 =	Posizione di parcheggio tubo di aspirazione
39 =	Clip del tubo



## Istruzioni di sicurezza

- HOOVER JET & WASH è destinato all'uso domestico da parte di persone adulte.
- Questo apparecchio è dotato di doppio isolamento e non richiede la messa a terra.  
**IMPORTANTE:** i fili contenuti nel cavo di alimentazione sono colorati secondo il seguente codice:  
Blu-Neutro  
Rosso-Fase  
**SPINA CON FUSIBILI DA 13 AMP SOLO NELLE VERSIONI INGLESI**  
Collegare l'apparecchio soltanto ad una sorgente elettrica alla tensione riportata sull'etichetta dei dati caratteristici
- Quando l'apparecchio è acceso non avvicinare le spazzole e i tubi alla testa: possibili danni ad occhi ed orecchie.
- Non aspirare sostanze nocive, liquidi solventi o corrosivi.
- Non azionare mai l'apparecchio in locali in cui sono depositate sostanze infiammabili oppure dove si sono formati dei gas.
- Materiali come benzina, il diluente per vernici e olio combustibile per riscaldamento possono formare gas o miscele esplosive per effetto dell'esposizione all'aria centrifuga prodotta dall'apparecchio.
- Non aspirare mai i ceneri calde od oggetti incandescenti.
- Prima di ogni utilizzo, verificare il corretto montaggio dei filtri necessari per l'applicazione specifica.
- Non aspirare polvere di toner! I toner usati nelle stampanti e nelle fotocopiatrici possono essere conduttori elettrici! Inoltre, è possibile che il sistema filtrante dell'apparecchio non filtri completamente la polvere di toner che potrebbe così entrare nell'alimentazione dell'aria del locale.
- Acetone, acidi e solventi possono attaccare i materiali utilizzati nell'apparecchio.
- Prestare molta attenzione quando si puliscono le superfici tessili delle scale con il presente apparecchio. Controllare che l'aspirapolvere sia posizionato saldamente sul gradino e che il tubo flessibile non venga allungato eccessivamente. Quando si usa l'apparecchio sulle scale, accertarsi sempre di tenere saldo l'apparecchio con una mano.
- Non lasciare l'apparecchio incustodito quando è acceso e verificare che i bambini non giochino con l'apparecchio.
- Estrarre sempre la spina
  - se l'apparecchio non funziona bene
  - prima di interventi di pulizia e manutenzione
  - dopo l'uso
  - quando si sostituisce il filtro.

- Non scollegare mai l'apparecchio dalla rete elettrica tirando il cavo, ma esclusivamente estraendo la spina direttamente dalla presa.
- Accertarsi che il cavo di alimentazione non sia esposto a calore o sostanze chimiche, né che sia fatto passare su bordi o superfici affilate.
- Evitare di usare tubi di prolunga in locali bagnati.
- Non riparare mai danni all'apparecchio, agli accessori o al cavo (è necessario un cavo speciale); fare eseguire le riparazioni esclusivamente da un tecnico Hoover autorizzato, in quanto possibili modifiche all'apparecchio possono causare rischi per la salute. Accertarsi che vengano utilizzati esclusivamente pezzi di ricambio ed accessori originali.
- Non esporre l'apparecchio agli agenti atmosferici, all'umidità e a fonti di calore.
- Non dirigere mai il getto verso persone o animali, prese elettriche o apparecchi elettrici.
- Al termine dell'aspirazione umida, svuotare immediatamente il recipiente di raccolta.
- Sostanze chimiche tra cui i concentrati di detergente non devono essere maneggiate da bambini.
- La funzionalità e l'assoluta efficacia dell'apparecchio possono essere garantite unicamente se si utilizzano liquidi detergenti originali Hoover.
- Persone dalla pelle sensibile devono evitare il contatto diretto con il detergente.
- Se il detergente entra in contatto con membrane mucose (occhi, bocca, ecc.), risciacquare immediatamente con acqua.

## Tuteliamo l'ambiente

I materiali di imballaggio così come i vecchi apparecchi non vanno semplicemente gettati.

### Materiali di imballaggio:

Portare il cartone di imballaggio presso i punti di raccolta per il riciclaggio della carta.

Portare il sacco di plastica in polietilene (PE) presso i punti di raccolta ai fini del riutilizzo.

### Come procedere con l'apparecchio al termine della sua vita utile:

Smaltire l'apparecchio in conformità alle disposizioni locali; in primo luogo, estrarre e tagliare il cavo di alimentazione.

## Montaggio delle ruote orientabili

- A** Sbloccare i dispositivi di fissaggio a scatto e sollevare il blocco motore.
- B** Posizionare l'anello di fondo con i 4 fori in corrispondenza dei fori presenti sul lato inferiore del serbatoio e fissarlo inserendo gli appositi elementi.  
Inserire le ruote orientabili e le spine nell'anello di fondo fino a farle scattare in posizione.

## G Collegamento del tubo flessibile

Premere il connettore del tubo flessibile nel raccordo di aspirazione del serbatoio e ruotarlo verso destra fino alla battuta. Per rimuovere il flessibile di aspirazione, ruotare il connettore verso sinistra ed estrarlo.

## Aspirazione a secco

**!** Al termine dell'aspirazione umida, l'apparecchio deve essere assolutamente asciutto; se necessario, asciugare in primo luogo i tubi o il flessibile di aspirazione.

**Non aspirare mai a secco senza i filtri oppure con i filtri danneggiati.**

- H** Rimuovere il serbatoio del detergente.
- C** Montare il filtro in materiale espanso, il filtro in carta e l'anello di serraggio e fissarli con le clip di serraggio.
- D** Premere il Sacco di Carta sul raccordo di aspirazione e posizionarlo sulla parete del recipiente di raccolta.
- E** Agganciare il flessibile del detergente al lato inferiore del blocco motore.
- F** Applicare il blocco motore e fissarlo per mezzo di dispositivi di fissaggio a scatto.
- G** Collegare il tubo flessibile. Rimuovere il flessibile ruotando il connettore ed estraendo il tubo.

Montare gli accessori necessari.

Collegare il cavo di alimentazione.

- L** Accendere l'apparecchio tramite l'interruttore acceso/spento.

**!** **L'interruttore della pompa (7) deve rimanere spento.**

- i** Il dispositivo di controllo dell'aspirazione (11, figura N) consente di variare la potenza aspirante.
- bocchetta scorrevole dell'aria chiusa = piena potenza aspirante
  - bocchetta scorrevole dell'aria aperta = potenza aspirante ridotta

## Aspirazione umida

**!** Tenere sempre pulita e accessibile la valvola a galleggiante (40, fig. Q) che interrompe automaticamente l'aspirazione quando il recipiente di raccolta è pieno.

Quando si aspira da contenitori con un volume superiore alla capacità di raccolta, è possibile continuare ad aspirare liquido oltre la capacità del recipiente, se la valvola a galleggiante è chiusa.

Per evitare che ciò si verifichi, aspirare soltanto quantità parziali e svuotare il recipiente di raccolta tra un'aspirazione e l'altra.

In primo luogo sollevare il tubo e il flessibile dal liquido e poi spegnere l'apparecchio per impedire una trascinazione del liquido.

**A** Aprire il dispositivo di fissaggio a scatto e sollevare il blocco motore.

**!** Togliere i filtri dall'apparecchio in quanto rischierebbero di essere danneggiati (figure C e D). Rimuovere il serbatoio del detergente qualora sia montato sull'apparecchio (figura H).

**F** Montare il blocco motore sul recipiente di raccolta e serrarlo per mezzo dei dispositivi di fissaggio a scatto. Collegare il cavo di alimentazione.

**G** Collegare il tubo flessibile. Per rimuoverlo, ruotare il raccordo del flessibile lateralmente, quindi tirare il flessibile.

**N** Chiudere il dispositivo di controllo aspirazione (11) sull'impugnatura.

**L** Accendere l'apparecchio tramite l'interruttore acceso/spento (6).

**!** **L'interruttore della pompa (7) deve rimanere spento.**

**!** Al termine dell'aspirazione umida, pulire e asciugare l'apparecchio e gli accessori utilizzati.

## Iniezione-estrazione (aspirazione con lavaggio) per tappeti e pavimenti duri

**!** Aspirare, lavandoli, unicamente tappeti resistenti a una pulizia umida. Aggiungere una soluzione detergente in base a quanto riportato sull'etichetta del flacone e versarla nel serbatoio dell'acqua dolce.

I tappeti tessuti finemente a mano o tappeti che rischiano di stingersi non devono essere aspirati lavandoli.

Se il tappeto è già stato precedentemente lavato, può accadere che si formi un'elevata quantità di schiuma quando si utilizza per la prima volta l'HOOVER JET & WASH.

In questo caso, spegnere l'apparecchio e svuotare il recipiente di raccolta.

Per impedire in seguito la formazione di una quantità eccessiva di schiuma, aggiungere mezza tazza di aceto nel recipiente di raccolta.

Una volta pulito il tappeto accuratamente con il detergente concentrato HOOVER non si formerà più schiuma in quantità eccessiva, in quanto questo prodotto contiene una speciale sostanza antischiuma.

**!** **Quando si attiva la funzione iniezione assicurarsi che vi sia sempre una quantità sufficiente di liquido nel serbatoio dell'acqua dolce onde evitare eventuali danni alla pompa.**

### Pulizia di tappeti

**A** Aprire i dispositivi di fissaggio a scatto e sollevare il blocco motore.

**H** Togliere il coperchio del serbatoio del detergente e riempire il serbatoio con il detergente Cleantex HOOVER. Per il dosaggio, riferirsi all'etichetta presente sul flacone.

Utilizzare soltanto acqua tiepida (max. 30°C).

Rimontare il coperchio e inserire il serbatoio pieno nell'apparecchio.

**E** Rimuovere il flessibile di aspirazione del detergente dal proprio supporto sul blocco motore.

**J** Montare il blocco motore sul recipiente di raccolta in modo che il flessibile di aspirazione (36) sia immerso sino al fondo del serbatoio del detergente evitando di piegarlo.

**G** Collegare il tubo flessibile. Per rimuoverlo, ruotare il raccordo del flessibile lateralmente, quindi tirare il flessibile.

**K** Inserire la valvola d'arresto nell'apposita sede sul tubo di aspirazione. Inserire a scatto l'impugnatura nel tubo di aspirazione e serrare il flessibile del detergente al flessibile per mezzo delle clip di plastica.

**L** Agganciare il flessibile del detergente nell'aggancio rapido sul blocco motore.

**M** Montare l'iniettore-estrattore per tappeti sul tubo di aspirazione.

- N** Montare il flessibile del detergente dell'iniettore per tappeti sulla valvola d'arresto, quindi bloccarlo in posizione ruotandolo. Premere il flessibile del detergente nella sede del flessibile sui tubi di aspirazione o, nel caso di tubi in acciaio inox, serrarlo al tubo tramite le clip (39) più piccole.  
Collegare il cavo di alimentazione.

- L** Accendere l'apparecchio tramite l'interruttore acceso/spento (6).  
Accendere l'interruttore della pompa (7).

- N** Premere sulla leva della valvola d'arresto (16) per nebulizzare il detergente.

**⚠ Prima di riempire nuovamente il serbatoio del detergente, rimuovere sempre l'acqua sporca presente nel recipiente di raccolta.**

#### **Pulizia di pavimenti duri**

- O** Montare l'adattatore per pavimenti duri.

- i** **Vedere la procedura "Pulizia di tappeti".**

Per la pulizia di pavimenti duri si consiglia di utilizzare il detergente concentrato HOOVER.

#### **Pulizia della tappezzeria (secondo il modello)**

Per la pulizia della tappezzeria o di sedili auto, utilizzare l'iniettore-estrattore per tappezzeria (23).

- i** Prestare attenzione a non nebulizzare troppo liquido dato che, in base al substrato della tappezzeria, saranno necessari tempi di asciugatura abbastanza lunghi.

- P** Montare l'iniettore-estrattore per tappezzeria. Serrare il flessibile del detergente ruotandolo. Premere l'iniettore-estrattore sull'impugnatura.

#### **Pulizia e manutenzione del sistema di iniezione-estrazione.**

- H** **Per una manutenzione corretta della pompa e delle valvole, riempire il serbatoio del detergente con acqua dolce, quindi inserirlo nell'apparecchio. Collegare il cavo di alimentazione. Accendere l'apparecchio agendo sull'interruttore acceso/spento (6) così come l'interruttore della pompa (7).**

- N** **Azionare il sistema di iniezione, ad esempio sopra un lavabo (azionare la leva sulla valvola d'arresto (16)).**

- L** Prima di rimuovere il flessibile del detergente, azionare la leva sulla valvola d'arresto (16, figura P) in modo da eliminare la pressione residua nel sistema, quindi premere il tasto sull'aggancio rapido (5).

Rimuovere il cavo di alimentazione!

Pulire e asciugare in seguito l'apparecchio e gli accessori utilizzati.

**⚠ Non immergere mai il blocco motore nell'acqua!**

Pulire il carter del blocco motore con un panno umido e asciugarlo a secco.

#### **Consigli importanti**

- i** Durante l'aspirazione umida, aspirare tirando l'iniettore per tappeti verso di sé effettuando passaggi paralleli sulla superficie.

- i** Per evitare di imbrattare nuovamente il tappeto, aspettare che il tappeto lavato si asciughi prima di camminarvi sopra.

- i** Affinché la superficie lavata si asciughi rapidamente, è opportuno rimuovere il liquido residuo aspirando il tappeto senza azionare la leva della valvola.

- i** Per la pulizia di parquet, seguire le istruzioni del costruttore del parquet.

## In caso di guasto

Se l'apparecchio non funziona in modo soddisfacente, non è necessario contattare immediatamente il servizio di assistenza clienti. Prima è consigliabile controllare se il guasto è dovuto ad una delle cause secondarie seguenti:

### Fuoriuscita di polvere dalle prese di aspirazione:

- Il sistema filtrante è stato montato in conformità alle presenti istruzioni?
- E' stato utilizzato un filtro HOOVER originale?

### Riduzione graduale della potenza aspirante:

- i pori del sacco del filtro sono intasati da polvere o fuliggine?
- Il recipiente di raccolta è pieno?
- E' presente un'ostruzione nella bocchetta, nel tubo di prolunga o nel tubo flessibile? (Allungare il tubo flessibile quando l'apparecchio è acceso; in questo modo si allenta l'ostruzione).

### Esce dell'acqua dalle aperture di espulsione dell'aria dell'apparecchio durante l'aspirazione:

- Il galleggiante (figura Q) è bloccato durante l'aspirazione del liquido e non può intervenire?
- E' stato utilizzato il detergente concentrato HOOVER per l'aspirazione con lavaggio?

### Improvvisa riduzione della potenza aspirante:

- Il galleggiante ha interrotto il flusso d'aria? Ciò può accadere se l'apparecchio si trova in una posizione estremamente inclinata oppure si rovescia. Spegner l'aspirapolvere, il galleggiante ritornerà in posizione e l'apparecchio sarà di nuovo pronto all'uso.

### Il motore non funziona:

- Sono presenti danni al cavo di alimentazione, alla spina o alla presa?
- Staccare la spina prima di controllare.
- Non aprire mai il motore da soli!

### Il detergente non esce:

- La pompa è accesa (l'interruttore (7) deve illuminarsi)?
- Pulire il filtro sul flessibile di aspirazione (36).
- Il flessibile di aspirazione è stato montato correttamente nel serbatoio del detergente?

- L'iniettore è intasato? Se l'iniettore si intasa, porre l'iniettore in acqua per un certo lasso di tempo, quindi soffiare attraverso energicamente.

## Assistenza ai clienti

Per ottenere assistenza HOOVER autorizzata e pezzi di ricambio HOOVER originali, contattare: Servizio Clienti Gias 039 208 6811 oppure il centro assistenza Hoover più vicino. Assicurarsi che gli interventi di assistenza e riparazione siano eseguiti da tecnici Hoover autorizzati.

Utilizzare esclusivamente pezzi di ricambio Hoover originali. Identificare sempre l'apparecchio con il numero di modello completo quando si chiedono informazioni o si ordinano dei pezzi. (Il numero di modello è riportato sul retro del corpo dell'apparecchio).

Zerowatt.Hoover S.p.A.  
Sede commerciale:  
via Privata E.Fumagalli,  
20047 Brugherio (Mi)  
Tel: +39 039 208655  
e-mail: servizioclienti@hoover.it

Candy Hoover AG  
Boesch 21  
CH-6331 Huenenberg  
Tel: 041-785404

### Regolamento per la Garanzia

Le condizioni di garanzia di questo prodotto seguono le norme previste per il paese nel quale è stato venduto. I dettagli delle suddette condizioni possono essere richiesti al distributore presso il quale il prodotto è stato acquistato. Per ogni contestazione nei termini della garanzia è necessaria l'esibizione della fattura o di documento equipollente.  
Gias Customer service (Italia) 039 208 6811  
Gias Customer service (Svizzera) 0848/780 780

## Antes de poner en funcionamiento el aparato por primera vez ES

**Por favor, lea atentamente toda la información que se ofrece a continuación. Dicha información señala advertencias importantes para la utilización segura y el mantenimiento del aparato. Conserve estas instrucciones de funcionamiento en un lugar seguro y transfíralas al siguiente propietario.**

## Identificación de piezas

1 =	Contenedor de recogida
2 =	Bloque del motor
3 =	Pestillo de cierre
4 =	Ruedas giratorias
5 =	Acoplamiento rápido
6 =	Interruptor de Encendido/ Apagado
7 =	Interruptor (luminoso) de la bomba de Encendido/ Apagado
8 =	Manguito de aspiración
9 =	Asa de transporte
10 =	Cable de conexión a la red
11 =	Control de aspiración
12 =	Manguera de limpieza (parte superior)
13 =	Manguera flexible
14 =	Tubos de aspiración
15 =	Pinzas para la manguera
16 =	Válvula de cierre
17 =	Tobera de extracción del pulverizado para alfombras
18 =	Manguera para producto de limpieza (parte inferior)
19 =	Tobera para tapicerías
20 =	Adaptador para suelos duros
21 =	Tobera para alfombras
22 =	Accesorio para rincones
23 =	Tobera de extracción del pulverizado para tapicerías
24 =	Depósito para producto de limpieza
25 =	Concentrado para limpieza de tejidos (Cleantex)
30 =	Filtro de goma espuma
31 =	Filtro de papel
32 =	Anillo de sujeción
33 =	Bolsa del filtro de papel
36 =	Manguera de aspiración para producto de limpieza
37 =	Tubo de aspiración
38 =	Tubo de aspiración – posición de fijación
39 =	Pinzas para el tubo



## Advertencias de seguridad

- HOOVER JET & WASH está destinado para el uso doméstico por parte de adultos.
- Este producto dispone de doble aislamiento y no debe conectarse a tierra.  
**IMPORTANTE** :Los hilos del cable conductor de corriente tienen un color que se corresponde con el siguiente código:  
Azul - Neutro      Rojo - Con corriente  
**ENCHUFE CON FUSIBLE DE 13 AMP, SOLO EN LOS MODELOS DEL REINO UNIDO**  
Conecte la aspiradora únicamente a una toma de corriente del voltaje indicado en la etiqueta de régimen del aparato.
- No permita que las toberas y los tubos (cuando el aparato esté encendido) se aproximen a la cabeza – esto representaría un peligro para ojos y oídos, por ejemplo.
- No aspire sustancias nocivas o corrosivas ni líquidos disolventes.
- No haga funcionar nunca el aparato en lugares donde se almacenen materiales inflamables o donde se hayan formado gases.
- Materiales como la gasolina el disolvente de pintura y el aceite para calefacción pueden formar mezclas o gases explosivos al estar sujetos al aire centrifugo del aparato.
- No aspire nunca cenizas calientes u objetos incandescentes.
- Realice una comprobación antes de cada uso para cerciorarse de que estén correctamente instalados los filtros necesarios para la aplicación específica.
- ¡No aspire el polvo de toner! ¡Los toners como los que se utilizan en impresoras y copiadoras pueden ser conductores eléctricos! Además, es posible que el sistema de filtrado del aparato no filtre completamente el polvo de toner y que pueda introducirse de este modo en el suministro de aire de la habitación.
- La acetona, los ácidos y los disolventes pueden agredir a los materiales que se utilizan en este aparato.
- Ha de tenerse un cuidado especial al utilizar este aparato para aspirar escaleras enmoquetadas. Cerciórese de que el aspirador esté firmemente apoyado en un escalón y tenga cuidado para que la manguera flexible no se extienda más allá de su longitud real. Al utilizar el aspirador en escaleras, asegúrese siempre de que sujete el aparato firmemente con una mano.
- No deje el aparato desatendido mientras esté encendido y asegúrese de que los niños no jueguen con el mismo.
- Saque siempre el enchufe de la toma de corriente – si el aparato funciona mal durante su uso

- antes de proceder a la limpieza y el mantenimiento del aparato
- después de utilizarlo
- al cambiar el filtro.
- No desenchufe nunca el aparato tirando del cable, sino sacando el enchufe directamente de la toma.
- Cerciórese de que el cable principal no esté expuesto al calor o a sustancias químicas, y de que no se arrastre por bordes ni superficies afiladas.
- Evite el empleo de cables alargadores en locales húmedos.
- No repare nunca los daños que se hayan producido en el aparato, los accesorios o el cable (es necesario un cable especial); haga que las reparaciones sean llevadas a cabo por un técnico de servicio postventa autorizado por Hoover, ya que las modificaciones efectuadas al aparato pueden suponer un riesgo para su salud. Cerciórese de que solo se utilicen piezas de repuesto y accesorios originales.
- No exponga el aparato a indancias, humedad o fuentes de calor.
- No dirija nunca el chorro de limpieza hacia personas ni animales, a tomas de corriente o a aparatos eléctricos.
- Tras una aspiración húmeda, vacíe el contenedor de recogida inmediatamente.
- Los productos químicos, como los concentrados de productos de limpieza, no deben estar al alcance de los niños.
- Solo puede garantizarse el funcionamiento idóneo y la eficacia completa del aparato si lo utiliza con productos de limpieza originales de Hoover.
- Las personas de piel sensible deben evitar el contacto directo con la solución de limpieza.
- Si el producto de limpieza entra en contacto con las mucosas (ojos, boca, etc.), enjuague de inmediato la zona afectada con agua.

### Respeto por el medio ambiente

¡No tire indiscriminadamente el material de embalaje y los aparatos usados!

#### Material de embalaje:

Deposite el cartón de embalaje en un contenedor de reciclaje de papel.

Deposite la bolsa de plástico de polietileno (PE) en un contenedor apropiado para que pueda volver a utilizarse.

#### Reciclado del aparato después de su vida útil:

Deseche el aparato según las normativas locales tras haber extraído y cortado el cable de alimentación.

### Montaje de las ruedas giratorias

- A** Abra el pestillo de cierre y levante el bloque del motor.
- B** Coloque el anillo de base de forma que los 4 orificios encajen con los orificios de la parte inferior del depósito y fíjelos ajustando los elementos de fijación.  
Acople las ruedas giratorias y las clavijas en el anillo de base hasta que queden encajadas en su lugar.
- G** **Para conectar la manguera de aspiración**  
Introduzca la pieza de conexión de la manguera de aspiración en la conexión de aspiración del depósito y gírela hacia la derecha todo lo que sea posible. Para extraer la manguera de aspiración, gire la pieza de conexión hacia la izquierda y tire hacia afuera.

### Aspiración seca

**!** Tras la aspiración húmeda, el aparato debe estar completamente seco; si fuera necesario, seque la manguera flexible o los tubos flexibles.

**No utilice nunca el aparato para aspiración seca si no hay filtros instalados o los filtros están dañados.**

- H** Extraiga el depósito para producto de limpieza.
- C** Instale el filtro de goma espuma, el filtro de papel y el anillo de sujeción y apriételes con las grapas giratorias.
- D** Presione firmemente la bolsa del filtro de papel en la conexión de la aspiración y colóquela contra la pared del contenedor de recogida.
- E** Sujete la manguera para el producto de limpieza a la parte inferior del bloque del motor.
- F** Coloque el bloque del motor encima y fíjelo con pestillos de cierre.
- G** Conexión de la manguera flexible. Extraiga la manguera haciendo girar la pieza de conexión de manguera y retirando la manguera.

Monte los accesorios que necesite.  
Conecte el cable de alimentación.

- L** Encienda el aparato con el interruptor de Encendido/ Apagado.

**!** **El interruptor de la bomba (7) no debe encenderse.**

- i** Control de aspiración (11, figura N) le permite modificar la potencia de aspiración.
  - Corredera de aire adicional cerrada = fpotencia total de aspiración
  - Corredera de aire adicional abierta = Corredera de aire adicional abierta

## Aspiración húmeda

**!** Mantenga siempre limpia y accesible la válvula de flotador (40, fig. Q). Esta válvula interrumpe automáticamente la aspiración cuando el contenedor de recogida está lleno.

Al aspirar líquido de contenedores con un nivel superior al nivel máximo del contenedor de recogida y que tengan un volumen mayor que la capacidad del contenedor de recogida, puede continuarse aspirando líquido más allá de la capacidad del contenedor de recogida si la válvula de flotador está cerrada.

En tales casos, aspire solo en cantidades parciales y vacíe intermitentemente el contenedor de recogida.

Saque el tubo y la manguera flexible del líquido primero y a continuación apague el aparato, para impedir que el líquido siga fluyendo.

**A** Abra el pestillo de cierre y levante el bloque del motor.

**!** Extraiga los filtros del aparato, ya que de lo contrario se estropearán (figuras C y D). Si está instalado el depósito de producto de limpieza, extráigalo (figura H).

**F** Coloque el bloque del motor sobre el contenedor de recogida y cierre los pestillos de cierre. Conecte el cable de alimentación.

**G** Conecte la manguera flexible. Extraiga la manguera flexible girando hacia un lado la pieza de conexión de manguera y retirando la manguera.

**N** Cierre el control de potencia de aspiración (11) en el mango.

**L** Encienda el aparato con el interruptor de Encendido/Apagado (6).

**!** **El interruptor de la bomba (7) no debe encenderse.**

**!** Tras haber terminado la sesión de limpieza húmeda, limpie y seque el aparato y los accesorios que haya utilizado.

## Extracción de pulverizado (aspiración con lavado) de alfombras y suelos duros

**!** Lave solo las alfombras que sean apropiadas para la limpieza húmeda.

Añada agente limpiador siguiendo las instrucciones de la etiqueta de la botella y viértalo en el depósito de agua.

Las alfombras de gran calidad, tejidas a mano o que destiñan no deben lavarse con el aspirador.

Si la alfombra ha sido tratada con jabón anteriormente, es posible que se forme una gran cantidad de espuma al utilizar su HOOVER JET & WASH por primera vez.

En este caso, apague el aparato y vacíe el contenedor de recogida.

Para evitar la formación excesiva de espuma en lo sucesivo, vierta 1/2 taza de vinagre en el contenedor de recogida.

No se producirá un exceso de espuma después de haber limpiado la alfombra en profundidad con el concentrado de limpieza de HOOVER, ya que contiene una sustancia especial que evita la formación de espuma.

**!** **Asegúrese de que haya siempre líquido en el depósito de agua limpia cuando esté activada la función de pulverización, a fin de evitar que se produzcan daños en la bomba.**

### Limpieza de alfombras

**A** Abra el pestillo de cierre y levante el bloque del motor.

**H** Quite la tapa del depósito para el producto de limpieza y llene el depósito con el producto de limpieza CleanTex de HOOVER.

Siga las instrucciones de dosificación que se indiquen en la etiqueta de la botella.

Utilice solamente agua tibia (30 °C como máximo). Vuelva a colocar la tapa e introduzca el depósito lleno de producto de limpieza en el aparato.

**E** Saque la manguera de aspiración para el producto de limpieza de su alojamiento en el bloque del motor.

**J** Coloque el bloque del motor en el contenedor de recogida de tal modo que la manguera de aspiración (36) se sumerja hasta el fondo del depósito del producto de limpieza y no se doble.

**G** Conecte la manguera flexible. Extraiga la manguera flexible girando hacia un lado la pieza de conexión de manguera y retirando la manguera.

**K** Introduzca la válvula de cierre en su alojamiento del tubo de aspiración. Encaje el mango en el tubo de aspiración y sujete la manguera del producto de limpieza a la manguera flexible con pinzas de plástico.

**L** Enchufe la manguera del producto de limpieza en el acoplamiento rápido situado en el bloque del motor.

**M** Enchufe la tobera de extracción del pulverizado de alfombras al tubo de aspiración.

**N** Coloque la manguera para el producto de limpieza de la tobera de pulverizado de alfombras en la válvula de cierre y gírela para fijarla en su lugar. Inserte la manguera para el producto de limpieza en el alojamiento para la manguera situado en los tubos de aspiración, o si se trata de tubos de acero inoxidable, sujétela al

tubo con las pinzas pequeñas para tubos (39).  
Conecte el cable de alimentación.

- L** Encienda el aparato con el interruptor de Encendido/Apagado (6).  
Encienda el interruptor de la bomba (7).

- N** Prenda el gancho de la válvula de cierre (16).  
Comenzará el pulverizado del producto de limpieza.

**⚠ Antes de volver a llenar el depósito del producto de limpieza, vacíe siempre el agua sucia del contenedor de recogida.**

#### **Limpieza de suelos duros**

- O** Monte el adaptador para suelos duros.

**i** **Consulte el procedimiento para "Limpieza de alfombras".**

Recomendamos que utilice el concentrado de limpieza HOOVER para limpiar los suelos duros.

#### **Limpieza de tapicerías (según modelo)**

Para limpiar tapicerías o los asientos del coche, utilice la tobera de extracción del pulverizado para tapicerías (23).

- i** Tenga cuidado de no emplear demasiado líquido; el tiempo de secado puede variar considerablemente en función de la capa interna de la tapicería.

- P** Monte la tobera de extracción del pulverizado para tapicerías. Ajuste la manguera para el producto de limpieza girándola. Instale la tobera en el mango.

#### **Limpieza y cuidado del sistema de extracción del pulverizado**

- H** **Para el buen mantenimiento de la bomba y las válvulas, llene el depósito para producto de limpieza con agua limpia e instálelo.**

**Conecte el cable de alimentación.**

**Accione el interruptor de Encendido/Apagado (6) y el interruptor de la bomba (7).**

- N** **Haga funcionar el sistema de pulverizado, p.ej. en un fregadero (libere el gancho de la válvula de cierre (16)).**

- L** Antes de extraer la manguera para el producto de limpieza, prenda el gancho en la válvula de cierre (16, figura P) para liberar la presión que quede en el sistema y a continuación pulse la tecla de acoplamiento rápido (5).

**¡Recoga el cable de alimentación!**

A continuación, limpie y seque el aparato y los accesorios que haya utilizado.

**⚠ ¡No sumerja nunca el bloque del motor en agua!**

Limpie el alojamiento del bloque del motor con un paño húmedo y séquelo con otro paño seco.

#### **Consejos importantes**

- i** Cuando utilice el aparato para aspiración húmeda, pase siempre la tobera de pulverizado de alfombras en líneas rectas paralelas y en dirección a usted.

- i** Para evitar que se vuelva a ensuciar la alfombra, no debe pisar las alfombras recién lavadas hasta que estén secas.

- i** Para que sequen antes las superficies lavadas, resulta útil deshacerse del líquido sobrante que quede en la alfombra pasando de nuevo el aspirador – sin prender el gancho de la válvula.

- i** Cuando utilice el aparato para limpiar suelos de parquet, siga las instrucciones del fabricante del suelo de parquet.

## Ayuda en caso de posibles fallos

Si no queda satisfecho con el funcionamiento de su aspirador, no tiene que ponerse en contacto con el servicio de atención al cliente de inmediato. Por favor, compruebe antes si el fallo se debe a una de las siguientes causas menores:

### Sale polvo de las tomas de aspiración:

- ¿Se ha colocado el sistema de filtro de acuerdo con las instrucciones?
- ¿Se ha utilizado un filtro original de HOOVER?

### Reducción gradual de la potencia de aspiración:

- ¿Están los poros de la bolsa de filtro de papel obstruidos por el polvo o por hollín?
- ¿Está lleno el contenedor de recogida?
- ¿Hay un bloqueo en la tobera, el tubo de extensión o la manguera flexible?/ Extienda la manguera flexible con el aparato encendido – esto desprenderá la obstrucción.)

### Durante la aspiración sale agua de las aperturas de expulsión del aire del aparato:

- ¿Se bloquea el flotador (figura Q) al aspirar líquidos y no puede funcionar?
- ¿Se ha utilizado un concentrado de limpieza original de HOOVER para el lavado?

### Reducción repentina de la potencia de aspiración

- ¿El flotador ha bloqueado el flujo de aire? Esto puede ocurrir si el aparato está sobre una pendiente o si se cae. Apague el aspirador. El flotador volverá a su posición y el aparato volverá a quedar listo para utilizar.

### El motor no funciona:

- ¿Se han ocasionado daños al cable de alimentación, al enchufe o a la toma de corriente?
- Extraiga el enchufe antes de proceder a comprobarlo.
- ¡No abra nunca el motor usted mismo!

### No sale el producto de limpieza:

- ¿Está activada la bomba (el interruptor (7) debe encenderse)?
- Limpie el filtro de la manguera de aspiración (36).
- ¿Se ha colocado correctamente la manguera de aspiración en el depósito para el producto de limpieza?
- ¿Está obstruida la tobera de pulverizado? Si se obstruye la tobera de pulverizado, deje la tobera sumergida en agua durante un tiempo y luego sopla con fuerza por el orificio.

## Servicio Postventa:

Para obtener servicio HOOVER autorizado y piezas originales HOOVER, póngase en contacto con: Servicio de atención al cliente 902 100 150 (GIAS) o a su Centro de Servicio Hoover más próximo. Asegúrese de que todos los servicios y las reparaciones las lleve a cabo un Técnico de Servicio Hoover.

Utilice solamente piezas de repuesto originales de Hoover. Identifique siempre su aspirador mediante el número completo de modelo cuando solicite información o realice pedidos de piezas. (El número de modelo aparece en la parte posterior de la estructura central del aspirador.)

Candy Hoover Electrodomésticos S.A.  
Ahumategi Bide s/n  
20570 Bergara (Guipúzcoa)

### Declaración de garantía

Las condiciones de garantía para este aparato están definidas en el país que se ha comprado. Para poder beneficiarse de esta garantía, puede ser obtenida por el vendedor donde se ha realizado la compra. La factura de compra o el recibo debe ser mostrada cuando se hace alguna reclamación bajo términos de garantía.  
Gias Customer Service (Servicio de Asistencia Técnica)  
902 100 150

## Antes de utilizar o aparelho pela primeira vez

PT

**Leia atentamente todas as informações indicadas em baixo, uma vez que referem aspectos importantes para a utilização segura e a manutenção do aparelho. Mantenha estas instruções de funcionamento num local seguro e entregue-as juntamente com o aspirador ao seu futuro dono.**

## Identificação de peças

1 = Depósito de recolha de resíduos
2 = Bloco do motor
3 = Fecho de segurança
4 = Rodízios
5 = Sistema de aperto rápido
6 = Interruptor Ligar/Desligar
7 = Interruptor da bomba Ligar/Desligar (luminoso)
8 = Tomada de aspiração
9 = Pega de transporte
10 = Cabo de alimentação
11 = Controlo da aspiração
12 = Mangueira para líquido de limpeza (secção superior)
13 = Mangueira flexível
14 = Tubos de aspiração
15 = Grampos da mangueira
16 = Válvula de paragem
17 = Escova de extracção com jacto para tapetes
18 = Mangueira para líquido de limpeza (secção inferior)
19 = Escova para estofos
20 = Adaptador para soalhos rígidos
21 = Escova para tapetes e alcatifas
22 = Bico
23 = Escova de extracção com jacto para estofos
24 = Tanque de líquido de limpeza
25 = Concentrado líquido para a limpeza de têxteis (Cleantex)
30 = Filtro de espuma de borracha
31 = Filtro de papel
32 = Anel de aperto
33 = Saco de filtro de papel
36 = Mangueira de aspiração para líquido de limpeza
37 = Tubo de aspiração
38 = Tubo de aspiração - posição estacionária
39 = Grampos do tubo



## Instruções de segurança

- O aparelho HOOVER JET & WASH foi concebido para uso doméstico por adultos.
- Este produto tem isolamento duplo e não precisa de ser ligado à terra.  
**IMPORTANTE:** Os fios do cabo de alimentação são coloridos de acordo com o código seguinte:  
Azul - Neutro  
Vermelho - Com tensão  
**FICHA PROTEGIDA POR FUSÍVEL DE 13 AMP, APENAS NOS MODELOS PARA O REINO UNIDO.**  
Ligue este aparelho apenas a fontes de alimentação com a tensão indicada na etiqueta de regime do aparelho.
- Evite aproximar as escovas e tubos (quando o aparelho estiver ligado) da sua cabeça - risco para os olhos e para os ouvidos, por exemplo.
- Não aspire substâncias nocivas, corrosivas ou líquidos solventes.
- Nunca utilize o aparelho em locais de armazenamento de materiais inflamáveis ou locais de concentração de gases.
- Os materiais como a gasolina, diluente e óleo de aquecimento podem provocar a acumulação de gases explosivos ou misturas ao ficarem sujeitos ao ar centrífugo provocado pelo aparelho.
- Nunca aspire cinzas quentes ou objectos incandescentes.
- Faça uma verificação antes de cada utilização para confirmar se colocou correctamente os filtros necessários para a aplicação específica.
- Não aspire o pó dos toners! Os toners, como os utilizados em impressoras e fotocopiadoras, podem ser condutores de electricidade! Além disso, é provável que o sistema de filtragem do aparelho não consiga filtrar totalmente o pó dos toners, podendo desta forma contaminar o ar da divisão que está a aspirar.
- A acetona, ácidos e solventes podem atacar os materiais utilizados neste aparelho.
- É necessário ter muito cuidado ao aspirar carpetes em escadas. Verifique se o aspirador está devidamente colocado e apoiado num degrau e tenha cuidado para não esticar a mangueira flexível para além do seu comprimento normal. Sempre que utilizar o aspirador em escadas, não se esqueça de o segurar firmemente com uma das mãos.
- Não deixe o aspirador ligado e sem vigilância, e certifique-se que nenhuma criança brinca perto do aparelho.
- Desligue sempre a ficha da corrente:
  - se o aparelho estiver a funcionar mal
  - antes de efectuar a limpeza ou manutenção

- depois da utilização
- ao substituir o filtro
- Nunca desligue o aparelho puxando o cabo; remova a ficha directamente da tomada.
- Tenha cuidado para que o cabo de alimentação não fique exposto ao calor ou a substâncias químicas; também deve evitar a fricção do cabo em arestas afiadas ou em superfícies rugosas.
- Evite utilizar extensões em divisões molhadas.
- Não tente reparar as avarias no seu aparelho, nos acessórios ou cabo (é necessário um cabo especial); solicite a sua reparação junto de um Técnico de Assistência autorizado pela Hoover, uma vez que quaisquer modificações no aparelho podem pôr em risco a sua saúde. Certifique-se que apenas são utilizadas peças sobressalentes e acessórios originais.
- Não exponha o aparelho a condições climáticas adversas, à humidade ou a fontes de calor.
- Nunca oriente o jacto de limpeza na direcção de pessoas ou animais, tomadas eléctricas ou aparelhos eléctricos.
- Depois da aspiração de líquidos, esvazie de imediato o depósito de recolha de resíduos.
- Os produtos químicos, tais como os concentrados de líquidos de limpeza não devem ser manipulados por crianças.
- O funcionamento e a eficácia integral do aparelho só podem ser garantidos se forem utilizados líquidos de limpeza originais da Hoover.
- Os indivíduos com pele sensível devem evitar o contacto directo com os líquidos de limpeza.
- Em caso de projecção do líquido de limpeza em membranas mucosas (olhos, boca, etc.), passe imediata e abundantemente por água.

### Preocupamo-nos com o meio ambiente

Não deite fora as embalagem nem os aparelhos antigos sem separá-los!

#### Embalagem:

Coloque a embalagem de cartão num ponto de recolha para a reciclagem de papel.

Coloque o saco de plástico em polietileno (PE) no ponto de recolha para permitir a sua reutilização.

#### O que fazer com aparelhos inutilizados:

Elimine os aparelhos inutilizados de acordo com as regulamentações locais depois de ter cortado o cabo de alimentação.

### Montagem dos rodízios

- A** Abra os fechos de segurança e retire o bloco do motor.
- B** Alinhe os 4 orifícios do anel para os pés com os orifícios situados na parte inferior do tanque e fixe-os encaixando os elementos de fixação. Introduza os rodízios e as cavilhas no anel para os pés até encaixarem devidamente.

### G Para ligar a mangueira de aspiração

Fixe o elemento de ligação da mangueira de aspiração dentro da ligação de aspiração do tanque e rode-o para a direita até ao máximo. Para remover o elemento de ligação da mangueira de aspiração, rode-o para a esquerda e retire-o.

### Aspiração de sólidos

**!** Depois da aspiração de líquidos, o aparelho deve ser seco por completo; seque previamente a mangueira flexível ou os tubos, se necessário.

**Nunca aspire sólidos sem os filtros colocados ou com filtros danificados.**

- H** Retire o tanque de líquido de limpeza.
- C** Monte o filtro de espuma de borracha, o filtro de tecido e o anel de aperto e prenda-os com os grampos de fixação.
- D** Encaixe bem o saco do filtro de papel na ligação para aspiração e encoste-o à parede do depósito de recolha de resíduos.
- E** Fixe a mangueira para líquido de limpeza à parte inferior do bloco do motor.
- F** Coloque o bloco do motor por cima e prenda-o com os fechos de segurança.
- G** Ligue a mangueira flexível. Para isso, remova a mangueira rodando a peça de ligação da mangueira e retirando a mangueira.

Monte os acessórios se necessário.

Ligue o cabo de alimentação.

- L** Ligue o aparelho através do interruptor Ligar/Desligar.

**!** **O interruptor da bomba (7) não deve estar aceso.**

- i** O controlo da aspiração (11, fig. N) permite-lhe variar a potência de aspiração.
- Válvula fechada = potência de aspiração máxima
  - Válvula aberta = potência de aspiração reduzida

## Aspiração de líquidos

**!** Mantenha a válvula do flutuador (40, figura Q) limpa e acessível em permanência. Quando o depósito de recolha de resíduos está cheio, o aparelho deixa automaticamente de aspirar.

Ao aspirar líquidos de contentores em que o nível de líquido é superior ao nível máximo do depósito de recolha de resíduos e nos casos em que o próprio contentor tem uma maior capacidade que o depósito, pode continuar a aspirar líquido para além da capacidade do depósito se a válvula do flutuador estiver fechada.

Nestes casos, aspire apenas pequenas quantidades e vá esvaziando periodicamente o depósito.

Primeiro, afaste o tubo e a mangueira flexível do líquido e depois desligue o aparelho, por forma a evitar o excesso de líquido.

**A** Abra os fechos de segurança e retire o bloco do motor.

**!** Retire os filtros do aparelho, caso contrário, estes podem ficar danificados (figuras C e D). Caso o tanque de líquido de limpeza esteja colocado, retire-o (figura H).

**F** Coloque o bloco do motor sobre o depósito de recolha dos resíduos e prenda-o com os grampos de fixação.

Ligue o cabo de alimentação.

**G** Ligue a mangueira flexível. Remova a mangueira rodando a peça de ligação da mangueira e retirando a mangueira.

**N** Feche o comando de potência de aspiração (11) situado sobre a pega.

**L** Ligue o aparelho através do interruptor Ligar/Desligar (6).

**!** **O interruptor da bomba (7) deve estar apagado.**

**!** Após a conclusão da aspiração de líquidos, limpe e seque o aparelho e acessórios utilizados.

## Extracção com jacto (lavagem) em tapetes, alcatifas e soalhos rígidos

Lave apenas tapetes e alcatifas resistentes à lavagem com líquidos. Adicione líquidos de limpeza de acordo com a etiqueta da embalagem e misture-os no tanque de água. Os tapetes cuidadosamente feitos à mão ou os tapetes susceptíveis de desbotar não devem ser lavados com líquidos.

Se o tapete já foi lavado anteriormente, é possível que obtenha uma grande quantidade de espuma ao utilizar o HOOVER JET & WASH pela primeira vez.

Neste caso, desligue o aparelho e esvazie o depósito de recolha de resíduos.

Para evitar o excesso de espuma, deite 1/2 copo de vinagre no depósito de recolha de resíduos.

O excesso de espuma não ocorre após a lavagem com concentrado de limpeza HOOVER, pois este produto contém uma substância especial anti-espuma.

**!** **Certifique-se que existe líquido suficiente no tanque de água sempre que activar a função de jacto, para evitar eventuais danos da bomba.**

### Carpet cleaning

**A** Abra os fechos de segurança e retire o bloco do motor.

**H** Retire a tampa do tanque de líquido de limpeza e encha o tanque com o líquido de limpeza Cleanext da HOOVER. Consulte as instruções apresentadas no rótulo da embalagem. Utilize apenas água tépida (máx.: 30° C). Volte a colocar a tampa e insira o tanque de líquido de limpeza no aparelho.

**E** Retire a mangueira de aspiração para líquido de limpeza do seu suporte situado no bloco do motor.

**J** Coloque o bloco do motor sobre o depósito de recolha de resíduos de modo a que a mangueira de aspiração (36) fique imersa no fundo do tanque de líquido de limpeza, evitando a sua deformação.

**G** a mangueira flexível. Retire a mangueira, fazendo girar a peça de fixação da mangueira para o lado e retire-a.

**K** Insira a válvula de paragem no seu suporte situado sobre o tubo de aspiração. Coloque a pega no tubo de aspiração e aperte a mangueira do líquido de limpeza à mangueira flexível com os grampos de plástico.

**L** Ligue a mangueira do líquido de limpeza à fixação rápida do bloco do motor.

**M** Fixe a escova de extracção com jacto para tapetes ao tubo de aspiração.

**N** Coloque a mangueira de líquido de limpeza da escova de extracção com jacto para tapetes sobre a válvula de paragem e fixe-a, fazendo-a girar. Fixe a mangueira de líquido de limpeza ao suporte da mangueira nos tubos de aspiração ou, no caso de tubos em aço inoxidável, fixe-a

ao tubo com os grampos mais pequenos (39).  
Ligue o cabo de alimentação.

- L** Ligue o aparelho através do interruptor Ligar/Desligar (6).  
Ligue o interruptor da bomba (7).
- N** Prima a alavanca da válvula de paragem (16) para começar a pulverizar o líquido.

**!** **Antes de voltar a encher o tanque de líquido de limpeza, retire sempre a água suja do depósito de recolha de resíduos.**

#### **Limpeza de soalhos rígidos**

- O** Monte o adaptador para soalhos rígidos.

**Consulte o procedimento para a "limpeza de tapetes e alcatifas".**

- i** Recomendamos a utilização de concentrados de limpeza HOOVER para a limpeza de soalhos rígidos.

#### **Limpeza de estofos (conforme o modelo)**

Para a limpeza de estofos, utilize a escova de extracção com jacto para estofos (23).

- i** Não aplique demasiado líquido. Dependendo da espessura do estofos, a secagem poderá demorar bastante tempo.
- P** Monte a escova de extracção com jacto para estofos. Aperte a mangueira de líquido de limpeza, fazendo-a girar. Adapte a escova à pega.

#### **Limpeza e manutenção do sistema de extracção com jacto**

- H** **Para limpar a bomba e as válvulas correctamente, encha o tanque de líquido de limpeza com água corrente e insira-o no aparelho.**  
**Ligue o cabo de alimentação. Ligue o interruptor Ligar/Desligar (6), assim como o interruptor da bomba (7).**
- N** **Active o sistema de jacto, por exemplo, sobre um lavatório (accione a alavanca da válvula de paragem (16)).**
- L** Antes de retirar a mangueira de líquido de limpeza, accione a alavanca da válvula de paragem (16, figura P) para libertar a pressão que subsiste no sistema, e prima a tecla situada sobre o sistema de aperto rápido (5).

Retire o cabo de alimentação!

De seguida, limpe e seque o aparelho e os acessórios que utilizou.

**!** **Nunca coloque o bloco do motor debaixo de água!**

Limpe a protecção do bloco do motor com um pano húmido e seque-o com um pano seco.

#### **Recomendações importantes**

- i** Durante a aspiração de líquidos, efectue sempre movimentos paralelos e puxando a escova de extracção com jacto para tapetes e alcatifas na sua direcção.
- i** Para não sujar novamente o tapete ou a alcatifa, não ande por cima de tapetes ou alcatifas enquanto não estiverem totalmente secos.
- i** Para que a superfície lavada seque rapidamente, pode passar novamente o aspirador para remover os líquidos residuais, sem accionar a alavanca da válvula.
- i** Para a limpeza de soalhos de tacos, respeite as instruções do fabricante do soalho.

## Ajuda em caso de avarias

Se o seu aparelho não funcionar conforme previsto, não precisa de contactar de imediato o serviço de assistência ao cliente. Primeiro, deve verificar se essa falha se deve a qualquer uma das seguintes causas:

### O pó é expelido pelas tomadas de aspiração:

- O sistema de filtragem foi instalado de acordo com as instruções?
- Utilizou um filtro original da HOOVER?

### Redução gradual na potência de aspiração:

- Os poros do saco do filtro de papel estão obstruídos por poeira ou fuligem?
- O depósito de recolha de resíduos está cheio?
- Existe alguma obstrução na escova, no tubo extensível ou na mangueira flexível? (Estique a mangueira flexível com o aparelho ligado: isto irá libertar qualquer obstrução).

### Durante a aspiração, sai água pelas aberturas de expulsão de ar do aparelho:

- O flutuador (figura K) fica bloqueado durante a aspiração de líquidos e não funciona?
- Utilizou o concentrado de limpeza original da HOOVER?

### Redução súbita da potência de aspiração:

- O flutuador suspendeu o fluxo de ar? Isto pode acontecer se o aparelho estiver num local inclinado ou se o aparelho cair. Desligue o aspirador, o flutuador regressa à sua posição e o aparelho fica pronto a ser utilizado.

### O motor não funciona:

- Existe alguma deficiência no cabo de alimentação, na ficha ou na tomada?
- Retire a ficha antes da verificação.
- Nunca desmonte o motor sozinho!

### O líquido de limpeza não sai:

- A bomba pode não estar activada (Interruptor (7)). Certifique-se que o interruptor está aceso.
- Limpe o filtro da mangueira de aspiração (36).
- A mangueira de aspiração foi correctamente ajustada ao tanque de líquido de limpeza?  
A escova de extracção com jacto está entupida? Neste caso, coloque-a dentro de água durante uns instantes e sopre fortemente para eliminar a sujidade.

## Serviço de assistência a clientes

Para beneficiar do serviço autorizado da HOOVER e obter peças originais da HOOVER, contacte: Candy Hoover Portugal, Lda. 021 318 97 67 ou o seu Centro de Assistência local da Hoover. Certifique-se que todos os serviços e reparações são efectuados por um Técnico da Hoover devidamente autorizado.

Utilize apenas peças sobressalentes originais da Hoover. Identifique sempre o seu aspirador através do número completo do modelo ao solicitar informações ou ao encomendar peças. (O número do modelo está indicado na parte de trás do aspirador).

Candy Hoover Portugal, Lda.  
Rua D. Estefânia 90A  
1049-050 Lisboa  
Tel: 021 318 97 00

### Declaração de Garantia

As condições de concessão de garantia relativamente a este aparelho são as que tiverem sido definidas pelo nosso representante no país em que o aspirador tiver sido vendido. Para obter informações mais detalhadas sobre estas condições deverá dirigir-se ao agente da especialidade a quem adquiriu o seu aspirador. Sempre que pretender apresentar qualquer reclamação ou solicitar qualquer assistência ao serviço ao abrigo da garantia concedida a este aparelho, deverá mostrar a factura ou o recibo de compra do aparelho, pelo que a (o) deverá guardar durante o período de vigência da garantia. O fabricante reserva o direito de introduzir alterações nos seus produtos sem qualquer aviso prévio.

**Voor het eerste gebruik** (BE/NL)

**Lees alle onderstaande informatie aandachtig door. Er staan belangrijke tips in voor het veilige gebruik en onderhoud van het toestel. Bewaar deze handleiding op een veilige plaats en geef ze door aan de volgende eigenaar.**

**Aanduiding onderdelen**

1 = Vergaarreservoir
2 = Motorblok
3 = Kliksluiting
4 = Zwenkwielen
5 = Snelkoppeling
6 = Aan/Uit schakelaar
7 = Aan/Uit schakelaar pomp (verlicht)
8 = Zuigeraansluiting
9 = Handgreep
10 = Netsnoer
11 = Zuigkrachtregelaar
12 = Reinigingsmiddelslang (bovenste deel)
13 = Flexibele slang
14 = Zuigbuis
15 = Slangklemmen
16 = Afsluitventiel
17 = Sproeimondstuk tapijt
18 = Reinigingsmiddelslang (onderste deel)
19 = Bekledingmondstuk
20 = Adapter harde vloer
21 = Tapijtmondstuk
22 = Kierenzuigmond
23 = Sproeimondstuk bekleding
24 = Reinigingsmiddelreservoir
25 = Geconcentreerd textielreinigingsmiddel (Cleantex)
30 = Schuimrubber filter
31 = Papieren filter
32 = Klemring
33 = Papieren filterzak
36 = Zuigslang voor reinigingsmiddel
37 = Zuigbuis
38 = Zuigbuis - inactieve positie
39 = Buisklemmen

**Veiligheidsinstructies**

- De HOOVER JET & WASH dient uitsluitend voor huishoudelijk gebruik door volwassenen.
- Dit product is dubbel geïsoleerd en moet niet geaard worden.  
**BELANGRIJK:** De draden in het netsnoer hebben de volgende kleurcode: Blauw-Neutraal Rood-voeding  
**STEKKER MET 13 AMP ZEKERING ALLEEN OP MODELLEN VOOR HET VK**  
Sluit aan op een elektriciteitsnet met het voltage dat op het typeplaatje van het apparaat vermeld wordt
- Laat mondstukken en buizen (wanneer het toestel aan staat) niet in de buurt van het hoofd komen – gevaarlijk voor o.a. ogen en oren.
- Zuig nooit schadelijke stoffen, corroderende vloeistoffen of oplosmiddelen op.
- Gebruik het toestel nooit in ruimtes waar brandbare materialen bewaard worden of waar er zich gassen hebben gevormd.
- Materialen zoals benzine, verfverdunder en brandstofolie kunnen ontplofbare gassen of samenstellingen genereren wanneer ze blootgesteld worden aan de lucht die uit het apparaat wordt geblazen.
- Zuig nooit assen of gloeiende voorwerpen op.  
oControleer voor elk gebruik dat u de filters die nodig zijn voor het uit te voeren zuigwerk, goed geplaatst hebt.
- Zuig geen inktstof op! Inktpatronen voor printers en fotokopieermachines kunnen elektrische geleiders zijn! Daarenboven is het mogelijk dat het filtersysteem van het toestel het inktstof niet helemaal filtert waardoor het in de lucht in de kamer terecht kan komen.
- Aceton, zuren en oplosmiddelen kunnen de materialen waaruit dit apparaat bestaat, beschadigen.
- Wees uiterst voorzichtig wanneer u het tapijt op een trap stofzuigt met dit apparaat. Zorg ervoor dat de stofzuiger stevig vast staat op de trede en let op dat de flexibele slang niet langer wordt uitgerekt dan haar werkelijke lengte. Wanneer u de stofzuiger op een trap gebruikt, moet u er altijd voor zorgen dat u het apparaat met één hand recht houdt.
- Laat het apparaat niet onbewaakt achter wanneer het aan staat en zorg ervoor dat er geen kinderen met het toestel spelen.
- Haal de stekker altijd uit het stopcontact
  - als het toestel niet goed werkt
  - vooraleer u het schoonmaakt en onderhoudt
  - na gebruik
  - wanneer u de filter vervangt.
- Haal de stekker nooit uit het stopcontact door aan het netsnoer te trekken maar alleen via de stekker zelf.

- Zorg ervoor dat het netsnoer niet blootgesteld wordt aan hitte of chemische stoffen. Zorg er ook voor dat het niet over scherpe randen of oppervlakken wordt getrokken.
- Vermijd het gebruik van verlengsnoeren in natte ruimtes.
- Repareer beschadigingen aan het apparaat, de accessoires of het snoer (speciaal snoer vereist) nooit zelf. Laat herstellingen altijd uitsluitend door een door Hoover erkend technicus uitvoeren. Aanpassingen aan het apparaat kunnen namelijk een risico voor uw gezondheid inhouden. Let erop dat alleen de originele reserveonderdelen en accessoires gebruikt worden.
- Stel het apparaat niet bloot aan de elementen, vochtigheid of hittebronnen.
- Richt de reinigingsjets nooit op mensen of dieren, stopcontacten of elektrische toestellen.
- Na nat zuigen moet u het vergaarreservoir onmiddellijk ledigen.
- Chemicaliën zoals het reinigingsconcentraat mogen niet door kinderen aangeraakt worden.
- De functionaliteit en doeltreffendheid van het toestel kan alleen gegarandeerd worden als u originele reinigingsmiddelen van Hoover gebruikt.
- Personen met een gevoelige huid moeten rechtstreeks contact met het reinigingsmiddel vermijden.
- Als vochtafscheidende lichaamsdelen (ogen, mond, enz.) in contact komen met reinigingsmiddel, moet u ze onmiddellijk met water spoelen.

## Wij denken aan het milieu

Gooi verpakkingsmateriaal en oude toestellen niet gewoon weg!

### Verpakkingsmateriaal:

Breng karton naar recyclagecentra voor papier.  
Breng de plastic zak uit polyethyleen (PE) naar een verzamelcentrum zodat ze opnieuw gebruikt kunnen worden.

### Wat moet u met het toestel doen wanneer het niet langer bruikbaar is:

Ontdoe u van het toestel volgens de plaatselijke wetgeving. Knip het netsnoer er eerst af.

## Montage van de zwenkwielen

- A** Maak de kliksluitingen los en hef het motorblok op.
- B** Plaats de voetring met de 4 openingen op de openingen in de onderkant van het vergaarreservoir en maak vast met de bevestigingselementen.  
Duw de zwenkwielen en pinnen in de voetring tot ze vastklikken.
- G De zuigslang aansluiten**  
Duw het aansluitstuk van de zuigslang in de aansluiting op het vergaarreservoir en draai zo ver mogelijk naar rechts. Om de zuigslang te verwijderen, draait u het aansluitstuk naar links en trekt u het eruit.

## Droog zuigen

**!** Als u het apparaat voordien gebruikt hebt om nat te zuigen, moet u het volledig droog laten worden vooraleer u het voor droog zuigen gebruikt. Droog de flexibele slag of buizen indien nodig af.  
**Zuig nooit droog zonder filters of met beschadigde filters.**

- H** Verwijder het reinigingsmiddelreservoir.
- C** Neem de schuimrubber filter, stoffen filter en klemring en maak ze vast met de draaiklemmen.
- D** Druk de papieren filterzak stevig op de zuigaansluiting en leg hem tegen de wand van het vergaarreservoir.
- E** Klem de reinigingsmiddelslang op de onderkant van het motorblok
- F** Plaats het motorblok erop en maak vast met de kliksluitingen.
- G** De flexibele slang monteren. Verwijder de slang door het aansluitstuk te draaien en de slang eruit te halen.

Monteer de accessoires die u nodig heeft.  
Sluit het netsnoer aan op het stopcontact.

- L** Zet het apparaat aan met de Aan/Uit schakelaar.

**!** **De pompschakelaar (7) mag niet oplichten.**

- i** Met de zuigkrachtregelaar (11, afbeelding N) kunt u de zuigkracht aanpassen.
  - Schuifregelaar gesloten = volledige zuigkracht
  - Schuifregelaar open = minder zuigkracht

## Nat zuigen

**!** Houd de vlotterklep (40, Afb.. Q) altijd schoon en toegankelijk. Ze zet het zuigen automatisch stop wanneer het vergaarreservoir vol zit.

Wanneer u reservoirs leegzuigt waarin het vloeistofniveau hoger komt dan de bovenkant van het vergaarreservoir en die een groter volume hebben dan het vergaarreservoir, kunt u meer vloeistof opzuigen dan de inhoud van het vergaarreservoir als de vlotterklep gesloten is.

In zulke gevallen moet u deel per deel opzuigen en het vergaarreservoir na elk deel ledigen.

Hef de buis en de flexibele slang eerst uit de vloeistof en zet het apparaat pas dan uit om te vermijden dat er vloeistof terugvloeit.

**A** Open de kliksluitingen en hef het motorblok op. Verwijder de filters uit het apparaat. Als u dit niet doet, zullen ze beschadigd worden (afbeeldingen C en D).

**!** Als het reinigingsmiddelreservoir aangesloten is, verwijdert u het nu (afbeelding H).

**F** Plaats het motorblok op het vergaarreservoir en klik vast met de kliksluitingen. Sluit het netsnoer aan op het stopcontact.

**G** Monteer de flexibele slang. Verwijder de slang door het aansluitstuk opzij te draaien en de slang eruit te halen.

**N** de zuigkrachtregelaar (11) op het handvat.

**L** Zet het apparaat aan met de Aan/Uit schakelaar (6).

**!** **De pompschakelaar (7) mag niet oplichten.**

**!** Maak het apparaat en de gebruikte accessoires schoon wanneer u klaar bent met nat zuigen.

## Sproeireiniging (shampoo) van tapijten en harde vloerbedekkingen

**!** Gebruik deze reinigingsmanier alleen op tapijten die geschikt zijn voor natte reiniging.

Voeg reinigingsmiddel toe volgens de instructies op het etiket van de fles. Giet het in het reservoir voor zuiver water.

Fijne, met de hand geweven of niet kleurvast tapijten mogen niet op deze manier gereinigd worden.

Als u het tapijt al eens op deze manier gereinigd heeft, is het mogelijk dat er veel schuim gevormd

wordt wanneer u het de eerste keer met de HOOVER JET & WASH reinigt.

Als dit het geval is, moet u het apparaat uitschakelen en het vergaarreservoir ledigen.

Nadien, om overdreven schuimvorming te voorkomen, giet u 1 / 2 kom azijn in het vergaarreservoir.

Er treedt geen overdreven schuimvorming op wanneer u het tapijt een keer grondig met geconcentreerd reinigingsmiddel van HOOVER heeft gereinigd omdat dit een speciaal antischuumbestanddeel bevat.

**!** **Zorg ervoor dat er altijd vloeistof in het reservoir voor zuiver water zit wanneer de sproeifunctie aan straat om de mogelijke beschadiging van de pomp te vermijden.**

### Tapijtreiniging

**A** Open de kliksluitingen en hef het motorblok op.

**H** Verwijder het deksel van het reinigingsmiddelreservoir en vul het reservoir met HOOVER Cleantex reinigingsmiddel. Bekijk het etiket van de fles voor instructies betreffende de dosering. Gebruik alleen lauw (max.30 °C) water. Plaats het deksel opnieuw en plaats het gevulde reinigingsmiddelreservoir in het apparaat.

**E** Neem de zuigslang voor reinigingsmiddel uit de houder op het motorblok.

**J** Plaats het motorblok op het reservoir zodat de zuigslang (36) helemaal tot op de bodem van het reinigingsmiddelreservoir komt en niet gebogen is.

**G** Sluit de flexibele slang aan. Verwijder de slang door het aansluitstuk opzij te draaien en de slang eruit te halen.

**K** Plaats het afsluitventiel op de aansluiting op de zuigbuis. Klik het handvat in de zuigbuis en maak de reinigingsmiddelslang vast aan de flexibele slang met de plastic klemmen.

**L** Klik de reinigingsmiddelslang in de snelkoppeling op het motorblok.

**M** Bevestig het sproeimondstuk op de zuigbuis.

**N** Plaats de reinigingsmiddelslang van het sproeimondstuk op het afsluitventiel en maak ze vast door eraan te draaien. Druk de reinigingsmiddelslang in het aansluitstuk op de zuigbuis of maak ze, in het geval van buizen in roestvrij staal, vast met de kleinere buisklemmen (39).

Sluit het netsnoer aan op het stopcontact.

- L** Zet het apparaat aan met de Aan/Uit schakelaar (6).  
Zet de pompschakelaar (7) aan.

- N** Druk de haak op het afsluitventiel (16).  
Het sproeien van reinigingsmiddel begint.

**!** **Voor u het reinigingsmiddelreservoir vult, moet u altijd het vuile water uit het vergaarreservoir verwijderen.**

#### **Harde vloeren reinigen**

- O** Monteer de adapter voor harde vloeren.

**Zie procedure "Tapijtreiniging".**

- i** Wij raden reinigingsconcentraat van HOOVER aan voor het reinigen van harde vloeren.

#### **Bekledingen reinigen (afhankelijk van het model)**

Om meubelbekleding of autostoelen te reinigen, gebruikt u het sproeimondstuk voor bekledingen (23).

- i** Let op dat u niet te veel vloeistof gebruikt.  
Afhankelijk van de onderlaag kan het opdrogen namelijk lang duren.

- P** Monteer het sproeimondstuk voor bekledingen.  
Maak de reinigingsmiddelslang vast door ze te draaien. Plaats het mondstuk op de handgreep.

#### **Schoonmaken en onderhouden van het sproeisysteem**

- H** **Om de pomp en kleppen goed te onderhouden, moet u het reinigingsmiddelreservoir vullen met zuiver water en aansluiten. Sluit het netsnoer aan op het stopcontact. Zet de Aan/Uit schakelaar (6) en de pompschakelaar (7) aan.**

- N** **Plaats het sproeisysteem bijv. boven een gootsteen (maak de haak op het afsluitventiel los (16)).**

- L** Voor u de reinigingsmiddelslang verwijdert, moet u de haak op het afsluitventiel vastmaken (16, afbeelding P) om de resterende druk in het systeem af te laten. Druk vervolgens op de toets op de snelkoppeling (5).

Haal het netsnoer uit het stopcontact!

Maak nadien het apparaat en de accessoires die u gebruikte, schoon en droog ze af.

#### **Dompel het motorblok nooit onder in water!**

Maak de motorblokbehuizing schoon met een vochtige doek en droog af.

#### **Belangrijke tips**

- i** Wanneer u nat zuigt, moet u het sproeimondstuk altijd in rechte parallelle stroken over het oppervlak bewegen.

- i** Om ervoor te zorgen dat het tapijt niet opnieuw vuil wordt, mag u gereinigde tapijten niet betreden tot ze volledig droog zijn.

- i** Om gereinigde oppervlakken sneller te laten drogen, is het aangeraden het overblijvende vocht in het tapijt te verwijderen door het opnieuw te zuigen – zonder de ventielhaak te gebruiken.

- i** Hou bij het reinigen van parketvloeren rekening met de aanwijzingen van de fabrikant.

## Hulp bij eventuele storingen

Als u niet helemaal tevreden bent over de werking van uw toestel, raadpleeg dan niet onmiddellijk de klantendienst. Controleer eerst of de storing te wijten is aan een van de onderstaande oorzaken:

### Er komt stof uit de zuigcontacten:

- Werd het systeem volgens de aanwijzingen geïnstalleerd?
- Wordt er een originele HOOVER filter gebruikt?

### Geleidelijke vermindering van de zuigkracht:

- Zijn de poriën van de stoffilter verstopt door stof of roet?
- Is het vergaarreservoir vol?
- Is het mondstuk, de telescopische buis of flexibele slang verstopt?/Rek de flexibele slang uit wanneer het toestel aan staat – zo komt de verstopping los.)

### Er komt water uit de luchtopeningen van het toestel tijdens het zuigen:

- Is de vlotter (afbeelding Q) geblokkeerd wanneer u nat zuigt en reageert hij niet?
- Wordt er origineel HOOVER reinigingsconcentraat gebruikt voor het reinigen?

### Plotse vermindering van de zuigkracht

- Heeft de vlotter de luchtstroom gestopt? Dit kan gebeuren wanneer het toestel op een helling staat of omvalt. Zet de stofzuiger uit – de vlotter zal terug op zijn plaats vallen – het toestel is weer klaar voor gebruik.

### De motor werkt niet:

- Werd het netsnoer, de stekker of het stopcontact beschadigd?
- Haal de stekker uit het stopcontact vooraleer u dit controleert.
- Open de motor nooit zelf!

### Er komt geen reinigingsmiddel uit:

- Staat de pomp aan (schakelaar (7) moet oplichten)?
- Maak de filter op de zuigslang schoon (36).
- Werd de zuigslang juist geplaatst in het reinigingsmiddelreservoir?
- Is het sproeimondstuk geblokkeerd? Als het sproeimondstuk geblokkeerd raakt, moet u het een tijdje in water leggen en er dan hard door blazen.

## Klantenservice:

Om een door HOOVER goedgekeurde service en echte HOOVER onderdelen te bekomen, belt u naar de Gias Klantenservice 0900/9999109 (bel voor België: 0903 99 109) of naar het dichtstbijzijnde Hoover Service Centre. Zorg ervoor dat alle onderhoud en herstellingen uitgevoerd worden door een door Hoover erkend technicus.

Gebruik alleen echte reserveonderdelen van Hoover. Geef altijd het volledige modelnummer van uw toestel op wanneer u om informatie vraagt of onderdelen bestelt. (Het modelnummer staat op de achterkant van de romp van het toestel.)

Candy Hoover Belgium NV  
Haachtsesteenweg 162B  
1820 Melsbroek  
Tel : 02-752 94 11

Candy Nederland BV  
Argonweg 7-11  
3812 RB AMERSFOORT  
Tel : 033-4224000

### Uw garantie

Dienst-na-verkoop: De garantievoorzaken voor dit toestel worden bepaald door uw vertegenwoordiger in het land waarin het toestel ver verkocht wordt. Bijzonderheden omtrent deze voorwaarden kunnen verkregen worden bij de dealer bij wie het toestel werd gekocht. Het bewijs van verkoop of ontvangst moet getoond worden bij elke Onderwerpen aan verandering zonder kennisgeving.

Gias Customer Service (België) 0903/99109  
Gias Customer Service (Nederland) 0900/9999109

## Før apparatet benyttes første gang



Læs omhyggeligt alle nedenstående oplysninger. De indeholder vigtig information om sikker brug og vedligeholdelse af apparatet. Opbevar brugsanvisningen et sikkert sted, og videregiv den til den næste ejer.

## Oversigt over dele

1 = Opsamlingsbeholder
2 = Motorblok
3 = Snavlås
4 = Hjul
5 = Lynkobling
6 = Kontakt til tænd/sluk
7 = Knap til tænd/sluk af pumpe (lyser)
8 = Slangetilslutning
9 = Bærehåndtag
10 = Netledning
11 = Sugeregulator
12 = Slange til rengøringsvæske (øvre del)
13 = Fleksibel slange
14 = Sugerør
15 = Slangeclips
16 = Afbryderventil
17 = Sprøjte/opsugningsmundstykke til tæpper
18 = Slange til rengøringsvæske (nedre del)
19 = Møbelmundstykke
20 = Adapter til gulve
21 = Mundstykke til gulvtæppe
22 = Fugemundstykke
23 = Sprøjte/opsugningsmundstykke til møbler
24 = Tank til rengøringsvæske
25 = Rengøringsvæskekoncentrat til tekstiler (Cleantex)
30 = Skumgummifilter
31 = Papirfilter
32 = Klemring
33 = Papirfilterpose
36 = Sugelange til rengøringsvæske
37 = Sugerør
38 = Sugerør - parkeret stilling
39 = Rørclips



## Sikkerhedsbemærkninger

- HOOVER JET & WASH er beregnet til brug i hjemmet af voksne.
- Dette produkt er dobbeltisoleret og skal ikke jordforbindes.  
**VIGTIGT:** Tråden i netledningen er farvet i henhold til følgende kode:  
Blå-Neutral Rød-Strømførende  
**SIKRINGSSTIK PÅ 13 AMERE, GÆLDER KUN I ENGLAND**  
Støvsugeren må kun forbindes til en strømkilde med den spænding, der er angivet på mærkeseddelen.
- Når der er tændt for apparatet, må mundstykker og rør ikke komme i nærheden af hovedet – det kan f.eks. medføre skader på øjne og ører.
- Støvsug ikke skadelige stoffer samt ætsende væsker eller opløsningsmidler op.
- Brug aldrig apparatet i lokaler, hvor der opbevares brandfarligt materiale eller, hvor der er dannet gasser.
- Materialer som f.eks. benzin, fortyndingsmidler og fyringsolie kan danne eksplosive gasser eller blandinger, hvis de udsættes for luft fra apparatet.
- Støvsug ikke varm aske eller andre glødende genstande op.
- Kontroller, at de påkrævede filtre, der skal bruges til den specifikke opgave, er indsat korrekt, hver gang apparatet bruges.
- Støvsug ikke tonerstøv op! Tonere, der bruges i printere og kopimaskiner, kan være elektrisk ledende! Derudover er der risiko for, at apparatets filtersystem ikke filtrerer tonerstøvet fra fuldstændigt, og derved kan tonerstøvet komme ud i lokalet.
- Acetone, syrer og opløsningsmidler kan angribe materialerne, der er brugt i apparatet.
- Pas godt på ved støvsugning af trapper. Sørg for, at støvsugeren står ordentligt fast på trinnet, og pas på ikke at strække den fleksible slange længere, end den kan. Sørg for at holde på apparatet med en hånd ved støvsugning af trapper.
- Efterlad ikke apparatet uden opsyn, når det er tændt, og sørg for, at børn ikke leger med apparatet.
- Træk altid stikket ud
  - hvis apparatet går i stykker, når det bruges
  - før rengøring og vedligeholdelsesarbejde
  - efter brug
  - ved udskiftning af filtret.
- Tag ikke stikket ud ved at trække i ledningen, men træk det direkte ud af stikkontakten.
- Sørg for, at netledningen ikke udsættes for varme eller kemiske stoffer, og træk den ikke hen over skarpe kanter eller overflader.

- Brug ikke forlængerledninger i våde lokaler.
- Reparer aldrig skader på apparatet, tilbehøret eller ledningen (specialledning påkrævet). Reparationer må kun udføres af et autoriseret Hoover-serviceværksted, da ændringer af apparatet kan udgøre en sundhedsrisiko. Sørg for, at der kun bruges originale reservedele og originalt tilbehør.
- Udsæt ikke apparatet for regn, fugtighed eller varmekilder.
- Ret aldrig rengøringsstrålen mod dyr, mennesker, elektriske stik eller elektrisk udstyr.
- Tøm opsamlingsbeholderen med det samme efter vådstøvsugning.
- Børn må ikke håndtere kemikalier som f.eks. rengøringsvæskekoncentrater.
- Apparatets funktionalitet og effektivitet garanteres kun ved brug af originale Hoover-rengøringsvæsker.
- Personer med følsom hud bør undgå at komme i direkte kontakt med rengøringsvæsken.
- Skyl øjeblikkeligt med vand, hvis rengøringsvæsken kommer i kontakt med slimhinder (øjne, mund osv.).

## Vi er miljøbevidste

Smid ikke blot emballage og gamle apparater ud!

### Emballage:

Læg emballagepappet i papircontainere. Aflever plastikposen til et genbrugscenter, så den kan genbruges.

### Bortskaffelse af apparatet, når det ikke kan bruges mere:

Bortskaf apparatet i henhold til lokale regler. Træk netledningen ud, eller skær den af, før apparatet bortskaffes

## Samling af hjul

- A** Åbn snaplåsene, og løft motorblokken.
- B** Anbring fodringen, så de fire huller passer med hullerne på tankens underside, og sæt den fast ved at indsætte fastgøringselementerne.  
Skub hjulene og stifterne ind i fodringen, indtil de klikker på plads.
- G** **Sådan tilsluttes sugeslangen**  
Skub sugeslangen ind i tankens sugeindgang, og drej den mod højre, så langt den kan komme. Slangen tages ud igen ved at dreje den til venstre og trække den ud.

## Tørstøvsugning

**!** Efter vådstøvsugning skal apparatet tørres fuldstændigt. Tør om nødvendigt den fleksible slange eller rørene af før støvsugningen.

**Tørstøvsug aldrig uden filtrene eller med filtre, der er beskadigede.**

- H** Fjern tanken til rengøringsvæske.
- C** Saml skumgummifiltret, papirfiltret og klemringen, og fastgør dem med drejeclipsen.
- D** Tryk papirfilterposen godt fast i sugeindgangen, og læg den langs opsamlingsbeholderens væg.
- E** Sæt slangen til rengøringsvæske fast på undersiden af motorblokken.
- F** Anbring motorblokken ovenpå, og sæt den fast med snaplåsene.
- G** Tilslut den fleksible slange. Slangen tages af ved at dreje den og trække den ud.

Saml det tilbehør, der skal bruges.

Tilslut netledningen.

- L** Tænd for apparatet med kontakten til tænd/sluk.



**Pumpeknappen (7) må ikke lyse.**



Sugekraften kan varieres med sugeregulatoren (11, figur N).  
 – Forskydeligt luftdæksel lukket = fuld sugekraft  
 – Forskydeligt luftdæksel åben = reduceret sugekraft

## Vådstøvsugning

**!** Svømmeventilen (40, fig. Q) skal altid være ren og tilgængelig. Den afbryder automatisk støvsugningen, når opsamlingsbeholderen er fuld.

Ved støvsugning af beholdere, hvor væskeneiveauet er højere end toppen af opsamlingsbeholderen, og hvis volumen er større end opsamlingsbeholderens kapacitet, kan der stadig støvsuges væske op, selv om opsamlingsbeholderen er fuld, hvis svømmeventilen er lukket.

I disse tilfælde skal der kun støvsuges begrænsede mængder op ad gangen, og beholderen skal tømmes indimellem.

Løft først røret og den fleksible slange ud af væsken, og sluk derefter for apparatet for at undgå efterstrømning af væske.

- A** Åbn snaplåsene, og løft motorblokken. Tag filtrene af apparatet, da de ellers vil blive beskadigede (figur C og D).
- !** Fjern tanken til rengøringsvæske, hvis den er monteret (figur H).
- F** Anbring motorblokken på opsamlingsbeholderen, og sæt den fast med snaplåsene. Tilslut netledningen.
- G** Tilslut den fleksible slange. Slangen tages af ved at dreje den og trække den ud.
- N** Luk sugeregulatoren (11) på håndtaget.
- L** Tænd for apparatet med kontakten til tænd/sluk (6).
- !** **Pumpeknappen (7) må ikke lyse.**
- !** Når vådstøvsugningen er færdig, skal apparatet og det anvendte tilbehør rengøres.

## Sprøjtning/opsugning (shamponering) på gulvtæpper og gulve

**!** Shamponer kun gulvtæpper, der kan tåle at blive rensset med vand. Tilsæt rengøringsmiddel i henhold til flaskens mærkat, og hæld vandet ind i tanken til rent vand.

Fine, håndvævede tæpper, eller tæpper, der ikke er farvægt, må ikke shamponeres.

Hvis tæppet har været shamponeret før, vil der muligvis dannes meget skum, når HOOVER JET & WASH anvendes første gang.

Hvis det er tilfældet, skal apparatet slukkes, og opsamlingsbeholderen tømmes.

Hæld derefter en kop eddike i opsamlingsbeholderen for at undgå for meget skum.

Der vil ikke opstå for meget skum, når gulvtæppet én gang er blevet rensset grundigt med HOOVER-rengøringskoncentrat, eftersom det indeholder et specialstof, der modvirker skumdannelse.

**!** **Sørg for, at der altid er væske i tanken til rent vand, når sprøjtefunktionen er slået til for at undgå eventuel beskadigelse af pumpen.**

## Tæpperensning

- A** Åbn snaplåsene, og løft motorblokken.
- H** Fjern låget til tanken til rengøringsvæske, og fyld tanken med HOOVER Cleantex-rengøringsvæske. Se dosering på flaskens mærkat. Brug kun lunkent vand (max. 30° C). Sæt låget på igen, og indsæt tanken i apparatet.
- E** Tag sugeslangen til rengøringsvæske ud af holderen på motorblokken.
- J** Anbring motorblokken på opsamlingsbeholderen, således at sugeslangen (36) er sænket helt ned til bunden af tanken til rengøringsvæske. Slangen må ikke være bøjet.
- G** Tilslut den fleksible slange. Slangen tages af ved at dreje den og trække den ud.
- K** Indsæt afbryderventilen i den tilhørende indgang på sugerøret. Sæt håndtaget i sugerøret, og fastsæt slangen til rengøringsvæske på den fleksible slange ved hjælp af plastikclipsen.
- L** Sæt slangen til rengøringsvæske ind i lynkoblingen på motorblokken.
- M** Sæt sprøjte/opsugningsmundstykke til tæpper på sugerøret.
- N** Sæt slangen til rengøringsvæske, der hører til sprøjtemundstykket til tæpper, på afbryderventilen, og lås den fast ved at dreje den. Tryk slangen til rengøringsvæske ind i slangeindgangen på sugerørene eller, hvis der er tale om rør af rustfrit stål, sæt den fast på røret med den lille rørclips (39). Tilslut netledningen.
- L** Tænd for apparatet med kontakten til tænd/sluk (6). Slå pumpeknappen (7) til.

- N** Tryk på krogen på afbryderventilen (16).  
Sprøjtningen med rengøringsvæske begynder.

**!** **Før tanken til rengøringsvæske fyldes, skal det snavsede vand i opsamlingsbeholderen altid hældes ud.**

### Rengøring af gulve

- O** Saml adapteren til gulve.

#### Se fremgangsmåden "Tæpperensning".

- i** Vi anbefaler, at der bruges HOOVER-rengøringskoncentrat til rengøring af gulve.

### Rengøring af møbler (afhængigt af model)

Rengør møbler og bilsæder med sprøjte/opsugningsmundstykket til møbler (23).

- i** Sørg for ikke at anvende for meget væske. Tørretiderne afhænger af møblernes underlag og kan være meget lange.

- P** Saml sprøjte/opsugningsmundstykket til møbler. Fastgør slangen til rengøringsvæske ved at dreje den, og monter mundstykket på håndtaget.

### Rengøring og vedligeholdelse af sprøjte/opsugningssystemet

- H** **Før at vedligeholde pumpen og ventilerne korrekt skal tanken til rengøringsvæske fyldes med rent vand og indsættes i apparatet.**

**Tilslut netledningen. Slå både kontakten til tænd/sluk (6) pumpeknappen (7) til.**

- N** **Anvend sprøjtesystemet, f.eks. over en vask (kobl krogen på afbryderventilen (16) fra).**

- L** Før slangen til rengøringsvæske tages af, skal krogen på afbryderventilen (16, figur P) tilkobles for at fjerne det tilbageværende tryk i systemet. Tryk derefter på tasten på lynkoblingen (5).

Tag netledningen ud!

Rengør derefter apparatet samt det anvendte tilbehør, og tør det.

**!** **Motorblokken må aldrig nedsænkes i vand!**

Rengør motorblokken med en fugtig klud, og tør den.

### Vigtige tip

- i** Ved vådstøvsugning skal støvsugningen altid foretages ved at trække sprøjtemundstykket til tæpper i lige parallelle strøg hen over overfladen og imod én selv.

- i** For at undgå at tæppet bliver snavsset igen, bør der ikke trædes på shamponerede tæpper, før de er tørre.

- i** For at få shamponerede overflader til at tørre hurtigere kan det være en god ide at fjerne overskydende væske i tæppet ved at støvsuge det igen – uden at tilkoble ventilkrogen.

- i** Overhold producentens anvisninger ved rengøring af parketgulve.

## Uventede problemer

Hvis apparatet ikke fungerer tilfredsstillende, er der ikke nogen grund til straks at kontakte kundeservice. Det bør kontrolleres om problemet skyldes en af følgende årsager:

### Der kommer støv ud af slangetilslutning:

- Er filtersystemet blevet monteret i henhold til anvisningerne?
- Er der brugt et originalt HOOVER-filter?

### Gradvis reduktion af sugekraft:

- Er porerne i papirfiltret tilstoppede af støv eller sod?
- Er opsamlingsbeholderen fuld?
- Er mundstykket, forlængerrøret eller den fleksible slange blokeret?/Stræk den fleksible slange helt ud, mens apparatet er tændt – det vil løsne blokeringen.)

### Der kommer vand ud af lufthullerne under støvsugning:

- Er svømmeventilen (figur Q) blokeret under støvsugningen, så den ikke fungerer?
- Blev der brugt original HOOVER-rengøringskoncentrat til шамponering?

### Pludselig reduktion af sugekraft

- Har svømmeventilen stoppet luftstrømmen? Det kan ske, hvis apparatet står på skrå, eller hvis det vælter. Sluk for støvsugeren. Derved falder svømmeventilen tilbage på plads, og støvsugeren kan bruges igen.

### Motoren virker ikke:

- Er ledningerne, stikket eller stikkontakten beskadiget?
- Træk stikket ud, før det kontrolleres.
- Åbn aldrig motoren selv!

### Der kommer ikke rengøringsvæske ud:

- Er der tændt for pumpen (kontakten (7) skal lyse)?
- Rengør filteret på sugeslangen (36).
- Er sugeslangen blevet korrekt monteret på tanken til rengøringsvæske?
- Er sprøjtemundstykket tilstoppet? Hvis sprøjtemundstykket bliver tilstoppet, skal det lægges ned i vand et stykke tid, og derefter skal der blæses kraftigt gennem det.

## Kundeservice:

Ring til Kundeservice på tlf. +45 48 24 58 20 eller det nærmeste Hoover-serviceværksted for at opnå godkendt HOOVER-service og ægte HOOVER-dele. Sørg for, at al service og reparation udføres af et autoriseret Hoover-serviceværksted.

Brug kun originale Hoover-reservedele. Oplys altid det fulde modelnummer ved forespørgsel om information eller bestilling af dele. (Modelnummeret sidder bag på støvsugeren.)

Candy Hoover A/S  
Frydenborgvej 27K  
DK-3400 Hillerød  
CVR-nr.: DK18777231  
Tel.: +45 48 24 58 20  
Fax service: +45 48 24 58 21

### Garantierklæring

Garantibetingelserne for dette apparat er som defineret af vores repræsentant i det land, hvori det er solgt. Nærmere oplysninger om disse betingelser kan fås hos forhandleren, hvor apparatet blev købt. Sluttedlen eller kvitteringen skal vises ved krav i henhold til betingelserne i denne garanti. Med forbehold for ændringer uden varsel.

## Przed pierwszym użyciem odkurzacza



Proszę dokładnie przeczytać wszystkie poniższe informacje. Zawierają one ważne wskazówki dotyczące bezpiecznego użytkowania i konserwacji urządzenia. Proszę zachować niniejszą instrukcję w bezpiecznym miejscu i przekazać ją następnemu właścicielowi odkurzacza.

## Identyfikacja części

1 = Pojemnik odkurzacza
2 = Blok silnika
3 = Zatrask
4 = Kółka samonastawne
5 = Wejście szybkiego podłączenia
6 = Przycisk wł/wył (on/off)
7 = Przycisk wł/wył pompy (podświetlony)
8 = Otwór ssący
9 = Uchwyt
10 = Przewód zasilania
11 = Regulacja siły ssania
12 = Wężyk płynu czyszczącego (część górna)
13 = Przewód giętki
14 = Rury ssące
15 = Uchwyty przewodu
16 = Zawór odcinający
17 = Szczotka do odkurzania dywanów przy pomocy rozpylonej wody
18 = Wężyk płynu czyszczącego (część dolna)
19 = Szczotka do tapicerki
20 = Przystawka do twardych podłóg
21 = Szczotka do dywanów
22 = Końcówka szczelinowa
23 = Szczotka do odkurzania tapicerki przy pomocy rozpylonej wody
24 = Pojemnik na płyn czyszczący
25 = Koncentrat płynu czyszczącego do tworzyw sztucznych (Cleantex)
30 = Filtr pianowy
31 = Filtr papierowy
32 = Pierścień mocujący
33 = Papierowy pojemnik filtrujący
36 = Wężyk zasysający płyn czyszczący
37 = Rura ssąca
38 = Rura ssąca – pozycja parkowania
39 = Uchwyty rury



## Uwagi dotyczące bezpieczeństwa

- Odkurzaczy HOOVER JET & WASH jest przeznaczony wyłącznie do użytku domowego przez osoby dorosłe.
- Produkt jest podwójnie izolowany i nie wymaga dodatkowego uziemienia.  
**UWAGA:** Żyły w przewodzie zasilającym mają następujące oznaczenia barwne:  
Niebieska – przewód zerowy, Czerwona – przewód pod napięciem  
**WTYCZKA JEST ZABEZPIECZONA BEZPIECZNIKIEM TOPIKOWYM 13 A TYLKO W WERSJI NA RYNEK WIELKIEJ BRYTANII.**  
Podłącz odkurzaczy tylko do źródła zasilania o napięciu zgodnym z określonym na tabliczce znamionowej odkurzacza.
- Uważaj, aby (przy włączonym odkurzaczu) nie zbliżać szczotek i rur ssących do głowy – może to stanowić zagrożenie np. dla oczu i uszu.
- Nie wciągaj odkurzaczem substancji szkodliwych ani płynów powodujących korozję i rozpuszczalników.
- Pod żadnym pozorem nie używaj odkurzacza w pomieszczeniach, w których składowane są substancje łatwopalne lub gromadzą się gazy.
- Substancje takie jak benzyna, rozcieńczalnik do farb i olej grzewczy mogą wydzielać wybuchowe gazy jeżeli będą wystawione na działanie odśrodkowego strumienia powietrza z odkurzacza.
- Pod żadnym pozorem nie wciągaj odkurzaczem gorącego popiołu ani tłących się przedmiotów.
- Przed każdym użyciem odkurzacza sprawdź czy właściwie założyłeś filtry przeznaczone do poszczególnych zastosowań.
- Nie wciągaj odkurzaczem pyłu z tonerów! Tonerzy takie jak stosowane w drukarkach i urządzeniach kopiujących mogą przewodzić prąd elektryczny. Ponadto system filtrujący może nie wychwycić całego pyłu, który w ten sposób dostanie się do powietrza w pomieszczeniu.
- Aceton, kwasy i rozpuszczalniki mogą reagować z materiałami stosowanymi w odkurzaczu.
- Należy zachować szczególną ostrożność podczas odkurzania dywanów na schodach. Upewnij się, że odkurzaczy pewnie stoi na stopniu i uważaj, aby nie rozciągać przewodu giętkiego ponad jego długość. Jeżeli używasz odkurzacza na schodach pamiętaj, aby pewnie trzymać odkurzaczy w jednej ręce.
- Nie pozostawiaj odkurzacza bez nadzoru jeżeli jest włączony i pilnuj, aby dzieci nie bawiły się tym urządzeniem.
- Zawsze wyciągaj wtyczkę z gniazdka zasilania - jeżeli urządzenie funkcjonuje nieprawidłowo,

- przed przystąpieniem do czyszczenia i konserwacji
- po użyciu
- przy wymianie filtra.
- Pod żadnym pozorem nie wyciągaj wtyczki z gniazdka zasilania ciągnąc za przewód zasilania, a jedynie bezpośrednio wyjmując wtyczkę z gniazdka.
- Pamiętaj aby przewód zasilania nie był narażony na działanie wysokiej temperatury ani substancji chemicznych oraz aby nie był przeciągany po ostrych narożnikach i powierzchniach.
- Unikaj stosowania przedłużaczy w pokojach gdzie jest mokro.
- Pod żadnym pozorem nie wykonuj samodzielnie napraw urządzenia, akcesoriów ani przewodu zasilającego (konieczny specjalny rodzaj przewodu); zawsze zlecaj wykonanie napraw autoryzowanemu mechanikowi firmy Hoover, ponieważ wprowadzanie modyfikacji do urządzenia może powodować zagrożenie dla zdrowia. Dopilnuj, aby stosowano tylko oryginalne części zamienne i akcesoria.
- Nie wystawiaj urządzenia na działanie czynników atmosferycznych, ani nie zbliżaj go do źródeł wilgoci lub ciepła.
- Pod żadnym pozorem nie kieruj końcówki ssącej w stronę ludzi, zwierząt, gniazdek zasilania ani urządzeń elektrycznych.
- Zaraz po skończeniu odkurzania na mokro opróżnij pojemnik odkurzacza.
- Substancje chemiczne takie jak koncentraty płynów czyszczących nie powinny być dostępne dla dzieci.
- Funkcjonalność i pełna efektywność odkurzacza może być zagwarantowana jedynie jeżeli stosowane są oryginalne płyny czyszczące Hoover.
- Osoby o wrażliwej skórze powinny unikać bezpośredniego kontaktu z płynem czyszczącym.
- Jeżeli płyn czyszczący zetknie się ze śluzówkami (oczy, usta, itp.), należy niezwłocznie przepłukać je wodą.

### Troszczymy się o środowisko

Nie wyrzucaj opakowań ani starych urządzeń.

#### Opakowania:

Zanieś kartonowe opakowanie do punktu zbiórki makulatury.  
Zanieś torbę plastikową (polietylen PE) do punktu zbiórki w celu ponownego wykorzystania.

#### Co zrobić z odkurzaczem, gdy upłynie czas jego funkcjonowania:

Pozbądź się odkurzacza zgodnie z lokalnymi przepisami prawnymi wyciągając i odcinając wcześniej przewód zasilania.

### Montaż kółek samonastawnych.

- A** Odłącz zaczepty i podnieś blok silnika.
- B** Ustaw obręcz z czterema otworami tak, aby pokrywały się one z otworami na spodniej części pojemnika i przymocuj ją używając w tym celu elementów mocujących. Wciśnij kółka samonastawne oraz elementy mocujące w obręcz tak, aby wskoczyły na swoje miejsce.
- G** **Podłączenie przewodu ssącego.**  
Wepchnij końcówkę łącznikową przewodu do otworu ssącego pojemnika i przekręć ją w prawo do oporu. Aby odłączyć przewód ssący przekręć element łączący w lewo i wyciągnij.

### Odkurzanie na sucho

- !** Po odkurzaniu na mokro urządzenie musi zostać całkowicie wysuszone, jeżeli zachodzi taka potrzeba wysusz przewód giętki lub rury przed odkurzaniem na sucho.

**Pod żadnym pozorem nie odkurzaj na sucho bez założonych filtrów lub z uszkodzonymi filtrami.**

- H** Wyjmij pojemnik z płynem czyszczącym.
- C** Załóż filtr pianowy, filtr bibułowy oraz pierścień mocujący i przyczep je przy pomocy zapinek obrotowych.
- D** Mocno wciśnij Papierowy Pojemnik Filtrujący na końcówkę rury ssącej i ułóż go przy ścianie pojemnika odkurzacza.
- E** Zaczep wężyk na płyn czyszczący pod blokiem silnika.
- F** Połóż blok silnika na górze pojemnika odkurzacza i zamocuj go przy pomocy zaczepów.
- G** Podłączanie przewodu giętkiego. Odłącz przewód giętki przekręcając element łączący przewodu i wysuwając przewód.

Zamocuj potrzebne akcesoria.

Podłącz odkurzacz do gniazdka zasilania.

- L** Włącz odkurzacz przy pomocy przycisku wł/wył (on/off).

**!** **Wyłącznik główny pompy (7) nie może się świecić.**

- i** Regulacja siły ssania (11, rys. N) pozwala na różnicowanie siły ssania.
  - Zamknięta zasuwka wlotu powietrza = pełna siła ssania
  - Otwarta zasuwka wlotu powietrza = zmniejszona siła ssania

## Odkurzanie na mokro

- !** Zawsze utrzymuj zawór pływakowy (40, rys. Q) w czystości i dbaj by był on łatwo dostępny. Automatycznie przerywa on odkurzanie, gdy pojemnik odkurzacza jest pełny.

Jeżeli wyciągasz ciecz z pojemników, w których poziom cieczy jest wyższy niż górna krawędź pojemnika odkurzacza i które mają większą pojemność niż pojemnik odkurzacza, ciecz może być wciągana nawet po przekroczeniu objętości pojemnika odkurzacza, jeżeli zawór pływakowy jest zamknięty.

W takich przypadkach wciągaj ciecz odkurzaczem etapami, opróżniając w międzyczasie pojemnik odkurzacza.

Najpierw wyjmij rurę ssącą i przewód giętki z cieczy, a następnie wyłącz odkurzacz, aby zapobiec wypływowi płynu.

- A** Odłącz zaczepty i podnieś blok silnika. Wyjmij z odkurzacza filtry ponieważ w przeciwnym wypadku zostaną one uszkodzone (rys. C oraz D). Jeżeli zamocowany jest pojemnik na płyn czyszczący, wyjmij go (rys. H)
- F** Połóż blok silnika na górze pojemnika odkurzacza i zamocuj go przy pomocy zaczeptów. Podłącz odkurzacz do gniazda zasilania.
- G** Podłączanie przewodu giętkiego. Odłącz przewód giętki przekręcając element łączący przewodu i wysuwając przewód.
- N** Zamknij zasuwkę regulującą siłę ssania (11), znajdującą się na ręczce.
- L** Włącz urządzenie przy pomocy przycisku wł/wył (on/off) (6).

- !** **Wyłącznik główny pompy (7) nie może się świecić.**

- !** Po zakończeniu odkurzania na mokro, proszę wyczyścić i wysuszyć odkurzacz i używane akcesoria.

## Odkurzanie dywanów i wykładzin przy pomocy rozpylonej wody (z użyciem szamponu).

- !** Odkurzaj z użyciem szamponu tylko te dywany, które mogą być czyszczone na mokro. Dodaj środek czyszczący zgodnie z instrukcją na butelce i wlej do zbiornika z czystą wodą. Delikatne, ręcznie tkane dywany lub dywany o nietrwałych kolorach nie powinny być odkurzone z użyciem szamponu.

Jeżeli dywan był już wcześniej czyszczony przy użyciu szamponu, może się okazać, że przy pierwszym czyszczeniu przy pomocy HOOVER JET & WASH powstanie duża ilość piany.

Jeżeli tak się stanie wyłącz odkurzacz i opróżnij pojemnik odkurzacza.

Następnie, aby zapobiec powstawaniu nadmiernej ilości piany, wlej do pojemnika odkurzacza pół szklanki octu.

Nadmierne pienienie nie będzie miało miejsca jeżeli dywan zostanie dokładnie wyczyszczony z użyciem koncentratu czyszczącego HOOVER, ponieważ zawiera on specjalne substancje zapobiegające pienieniu.

- !** **Jeżeli włączona jest funkcja rozpylania, zadbaj aby w pojemniku na czystą wodę zawsze znajdowała się woda. Pozwoli to zapobiec potencjalnym uszkodzeniom pompy.**

## Czyszczenie dywanów

- A** Odłącz zaczepty i podnieś blok silnika.
- H** Zdejmij pokrywę pojemnika płynu czyszczącego i napełnij pojemnik płynem czyszczącym Cleantex firmy HOOVER. Na butelce znajdują się instrukcje dotyczące dozowania płynu. Używaj tylko letniej wody (maks. 30°C). Załóż pokrywę, a następnie zamontuj napełniony pojemnik na płyn czyszczący w odkurzaczu.
- E** Wyjmij wężyk ssącego płyn czyszczący z uchwytu w bloku silnika.
- J** Ustaw blok silnika na pojemniku odkurzacza tak, aby wężyk ssący (36) był zanurzony sięgając aż do dna pojemnika z płynem czyszczącym lecz by nie był zagięty.
- G** Podłączanie przewodu giętkiego. Odłącz przewód giętki przekręcając element łączący przewodu i wysuwając przewód.
- K** Włóż zawór odcinający do uchwytu na rurze ssącej. Zatrzaśnij rączkę w rurze ssącej i przyczep wężyk płynu czyszczącego do przewodu giętkiego przy pomocy plastikowych zaczeptów.
- L** Wciśnij wężyk płynu czyszczącego do otworu szybkiego podłączenia znajdującego się na bloku silnika.
- M** Załóż na rurę ssącą końcówkę do odkurzania dywanów przy pomocy rozpylonej wody.
- N** Połóż wężyk płynu czyszczącego, przyłączony do końcówki czyszczącej, na zaworze odcinającym i zamocuj go poprzez przekręcenie. Wciśnij wężyk płynu

czyszczącego do uchwytów na rurach ssących, a w przypadku stalowych rur ssących przyczep go do rur przy pomocy mniejszych zaczepów (39).

Podłącz odkurzacz do gniazda zasilania.

- L** Włącz odkurzacz przy pomocy przycisku wł/wył (on/off) (6).

Ustaw wyłącznik główny pompy w położeniu „włącz” (7).

- N** Naciśnij rączkę zaworu odcinającego (16). Rozpocznie się rozpylanie płynu czyszczącego.

**!** **Przed ponownym napełnieniem pojemnika na płyn czyszczący zawsze wylej brudną wodę z pojemnika odkurzacza.**

#### **Czyszczenie twardych podłóg**

- O** Zamocuj przystawkę do twardych podłóg.

**Zobacz procedura „Czyszczenie dywanów”**

- i** Do czyszczenia twardych podłóg polecamy koncentrat do czyszczenia HOOVER.

#### **Czyszczenie tapicerki (w zależności od modelu)**

Do czyszczenia tapicerki lub siedzeń samochodowych, proszę używać końcówki do odkurzania tapicerki przy pomocy rozpylonej wody (23).

- i** Uważaj, aby nie użyć zbyt dużej ilości płynu; w zależności od podłoża tapicerki, czas schnięcia może okazać się bardzo długi.

- P** Załóż końcówkę do odkurzania tapicerki przy pomocy rozpylonej wody. Zamocuj wężyk płynu czyszczącego przekręcając go. Zamocuj końcówkę do rączki.

#### **Czyszczenie i dbanie o system rozpylania wody.**

- H** Aby właściwie dbać o pompę i zawory napełnij pojemnik na płyn czyszczący czystą wodą i włóż go do odkurzacza. Podłącz przewód zasilania do gniazda. Włącz przycisk wł/wył (on/off) (6) oraz przycisk włączający pompę (7).

- N** Pozostaw system rozpylania włączony np. nad zlewem (odłącz uchwyt zaworu odcinającego (16)).

- L** Przed odłączeniem wężyka płynu czyszczącego zamknij uchwyt zaworu odcinającego (16, rys. P), w celu uwolnienia ciśnienia pozostałego w systemie, a następnie naciśnij przycisk szybkiego złączenia (5).

Odłącz przewód zasilania od sieci!

Następnie wyczyść i wysusz urządzenie i akcesoria, których używałeś.

**!** **Pod żadnym pozorem nie zanurzaj w wodzie bloku silnika!**

Wyczyść obudowę bloku silnika wilgotną szmatką, a następnie wytrzyj do sucha.

### **Ważne wskazówki**

- i** Odkurzając na mokro zawsze odkurzaj przesuwając końcówkę odkurzającą prostymi, równoległymi ruchami ku sobie.

- i** Aby uniknąć ponownego zabrudzenia dywanu, nie powinno się chodzić po wyczyszczonym dywanie, dopóki nie wyschnie.

- i** Aby czyszczone powierzchnie szybciej schły, można usunąć płyn pozostały w dywanie ponownie odkurzając dywan bez naciskania rączki zaworu odcinającego.

- i** Podczas czyszczenia parkietów, proszę stosować się do instrukcji producenta parkietów.

### Jeżeli wystąpią niespodziewane trudności

Jeżeli odkurzacz nie działa w satysfakcjonujący sposób nie trzeba od razu zgłaszać się do serwisu. Proszę sprawdzić najpierw czy problem nie wynika z jednej z następujących przyczyn:

#### Kurz wydostaje się z otworów ssących:

- Czy system filtrów został zamocowany zgodnie z instrukcją?
- Czy używany jest oryginalny filtr HOOVER?

#### Siła ssania stopniowo słabnie:

- Czy filtr bibułowy nie jest zatkany kurzem albo sadzą?
- Czy pojemnik odkurzacza jest pełny?
- Czy szczotka, rura lub przewód giętki nie są zablokowane? (Rozciągnij przewód giętki przy włączonym odkurzaczu – w ten sposób rozluźnisz zablokowanie.)

#### Woda wydobywa się z otworów wylotowych powietrza podczas odkurzania:

- Czy zawór pływakowy (rys. Q) nie jest zablokowany i nie może działać podczas wciągania płynu?
- Czy podczas czyszczenia szamponem został użyty oryginalny koncentrat do czyszczenia HOOVER?

#### Gwałtowne zmniejszenie siły ssania:

- Czy zawór pływakowy zablokował wlot powietrza? Może się to zdarzyć jeżeli odkurzacz stoi na pochyłym podłożu lub przewrócił się. Wyłącz odkurzacz, zawór pływakowy opadnie na swoje miejsce – urządzenie jest ponownie gotowe do pracy.

#### Silnik nie pracuje:

- Czy przewód zasilający, wtyczka lub gniazdko są uszkodzone?
- Zanim sprawdzisz wyjmij wtyczkę z gniazdka.
- Pod żadnym pozorem nie otwieraj samodzielnie silnika!

#### Nie wypływa płyn czyszczący:

- Czy pompa jest włączona (przycisk (7) musi się świecić)?
- Przeczyść filtr na wężyku ssącym (36).
- Czy wążek ssący został prawidłowo umieszczony w pojemniku z płynem czyszczącym?

- Czy końcówka czyszcząca jest zatkana? Jeżeli końcówka czyszcząca zatka się włóż ją na chwilę do wody, a następnie mocno przedmuchać.

### Serwis Klienta:

Aby skorzystać z autoryzowanych usług serwisowych HOOVER lub zamówić oryginalne części HOOVER zadzwoń do najbliższego centrum serwisowego firmy HOOVER. Proszę pamiętać, aby wszystkie usługi serwisowe i naprawy były wykonywane przez Autoryzowanych serwisantów firmy Hoover.

Proszę używać jedynie oryginalnych części zamiennych Hoover. Podczas uzyskiwania informacji lub zamawianiu części proszę identyfikować odkurzacz przy pomocy pełnego numeru modelu. (Numer modelu znajduje się z tyłu obudowy odkurzacza.)

Candy Polska Sp. z o.o.  
Ul. Hubera 7  
02-230 Warszawa  
Tel 022/6580177  
Fax 022/6584271

#### Gwarancja

Warunki gwarancji na niniejsze urządzenie są określone przez naszego przedstawiciela w kraju, w którym urządzenie jest sprzedawane. Szczegółowych informacji nt. gwarancji można uzyskać od dealera, od którego urządzenie zostało nabyte. Przy zgłoszeniu jakichkolwiek roszczeń w ramach gwarancji należy przedstawić dowód sprzedaży lub kwit.